

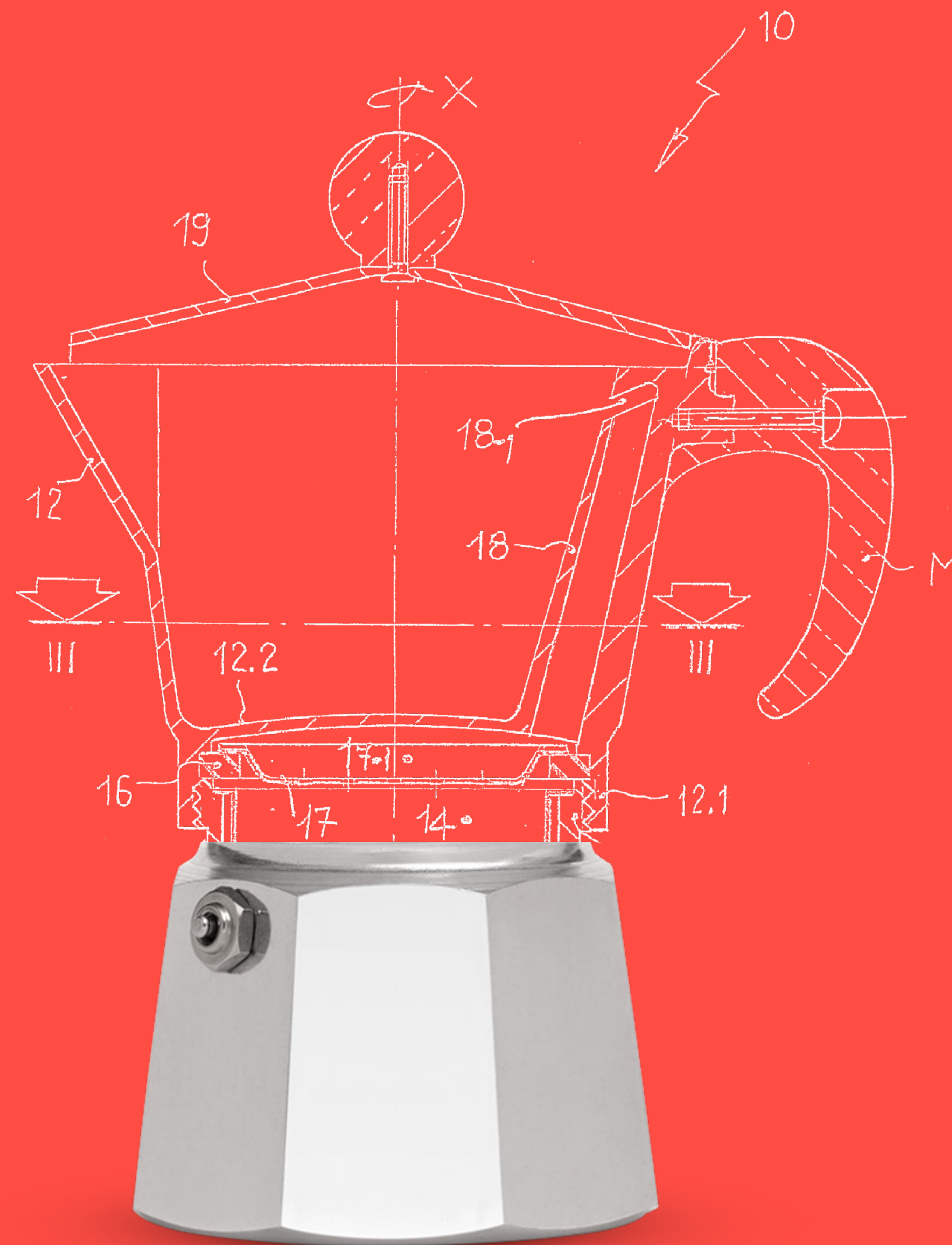

Hug
verka
stofan

Ársskýrsla 2022



Ávarp forstjóra

Árið 2022 einkenndist öðru fremur af því að í febrúar var öllum samkomutakmörkunum vegna Covid heimsfaraldursins aflétt hér á landi.

Ég er mjög stolt af því að starfsfólki Hugverkastofunnar tókst með útsjónarsemi og sveigjanleika að halda uppi fullri þjónustu við viðskiptavinum og samstarfsaðila allan þann tíma sem takmarkanirnar voru í gildi. Að mörgu leyti breytti faraldurinn vinnubrögðum okkar til frambúðar og hann flýtti örugglega fyrir mörgum breytingum á fyrirkomulagi þjónustu og skipulagi vinnustaðarins. Við lærðum meðal annars að ýmsa hluti sem áður voru unnir á vinnustaðnum er auðveldlega hægt að vinna í fjarvinnu og hún er nú orðin jafn sjálfsagður hluti vinnustaðarins og kaffivélin. Þjónusta sem færð var á vefnum í Covid er heldur ekki á leið til baka í raunheima.

Stefna Hugverkastofunnar var gott leiðarljós við siglingu okkar í gegnum áskoranir heimsfaraldursins og vel gekk að vinna að framgangi hennar árið 2022.

Í samræmi við stefnu okkar um skilvirka og notendamiðaða þjónustu opnuðum við á árinu nýja vefsíðu með nýjum stafrænum verkfærum. Stærsta breytingin er að með notkun rafrænna skilríkja geta viðskiptavinir okkar nú skilað inn flestum formlegum erindum á vefnum. Á nýju síðunni er einnig nýtt og fullkomið kerfi til að taka á móti vörumerkjaumsóknum og hönnunarleitarvél. Þar er einnig birt gagnvirk tölfræði um umsóknir og skráningar á hugverkaréttindum hér á landi. Með síðunni er þjónusta Hugverkastofunnar orðin nánast að fullu stafræn og viðbrögð viðskiptavina okkar og samstarfsaðila við síðunni hafa verið framar vonum. Hún hefur einnig vakið athygli systurstofnana erlendis. Fjöldmörg spennandi viðfangsefni liggja fyrir sem miða að því að bæta enn stafræna þjónustu okkar og vinnu við þróun vefsins lýkur aldrei.

Unnið var að því að styrkja ásýnd Hugverkastofunnar og auka vitund um hugverkaréttindi með þátttöku í fjölbreyttum viðburðum og námskeiðum sem miða að því að vekja athygli á hugverkavernd og starfsemi okkar, svo sem Nýsköpunarverðlaunum Íslands, Gullegginu, Nýsköpun og

stofnun fyrirtækja og Nýsköpunarvikunni. Þá var stofnunin virk á samfélagsmiðlum og birti fjölda fréttu um hugverkatengd málefni á vefnum. Áframhaldandi samstarf okkar við Hugverkastofu Evrópusambandsins, EUIPO, og Háskóla Íslands er einnig til marks um þá áherslu sem við leggjum á að fræða almenning og fjölbreytta markhópa um hugverkavernd.

Á árinu var tekin formleg ákvörðun um að flytja starfsemi Hugverkastofunnar frá Engjateigi 3, þar sem hún hefur verið frá árinu 2007, í Katrínartún 4. Þangað ætlum við að flytja með okkur hinn góða starfsanda sem ávallt hefur ríkt á Engjateignum og skapa dýnamískt, skilvirkt og sveigjanlegt vinnuumhverfi í takti við nýja tíma.

Á árinu varð mikilvæg breyting á stjórnsýslulegu umhverfi Hugverkastofunnar þegar starfsemi hennar var færð undir nýtt ráðuneyti háskóla, iðnaðar og nýsköpunar. Með nýju ráðuneyti skapast ný tækifæri til að efla hugverkaiðnaðinn, m.a. með aukinni áherslu á hugverkavernd og nýr ráðherra hefur sett það metnaðarfulla markmið að hugverkaiðnaðurinn

verði stærsta útflutningsgrein Íslands. Við á Hugverkastofunni erum klár í þá vegferð. Nýleg skýrsla sem unnin var af Hugverkastofu Evrópusambandsins (EUIPO) og Evrópsku einkaleyfastofunni (EPO) sýnir að nú þegar eru 37% af landsframleiðslu Íslands frá hugverkadrifnum atvinnugreinum. Þá er Ísland í tuttugasta sæti yfir þau lönd sem best standa í nýsköpun samkvæmt nýsköpunarvísitölu Alþjóðahugverkastofnunarinnar, WIPO.

Þá er það ánægjulegt að þrátt fyrir lægri tekjur sem heimsfaraldurinn hafði í för með sér gekk rekstur Hugverkastofunnar vel og samkvæmt áætlun.

Að lokum vil ég þakka starfsfólki okkar fyrir dugnað, sveigjanleika og staðfastan ásetning um að veita viðskiptavinum okkar og samstarfsaðilum framúrskarandi þjónustu á sviði hugverkaverndar.



Borghildur Erlingsdóttir
forstjóri



Starfsemi og hlutverk

Hugverkastofan er opinber stofnun undir yfirstjórn háskóla-, iðnaðar- og nýsköpunarráðherra. Stofnunin tók til starfa 1. júlí 1991 undir heitinu Einkaleyfastofan og tók þá við hlutverki einkaleyfa- og vörumerkjadeildar iðnaðarráðuneytisins. Hinn 1. júlí 2019 var nafni stofnunarinnar breytt í Hugverkastofuna.

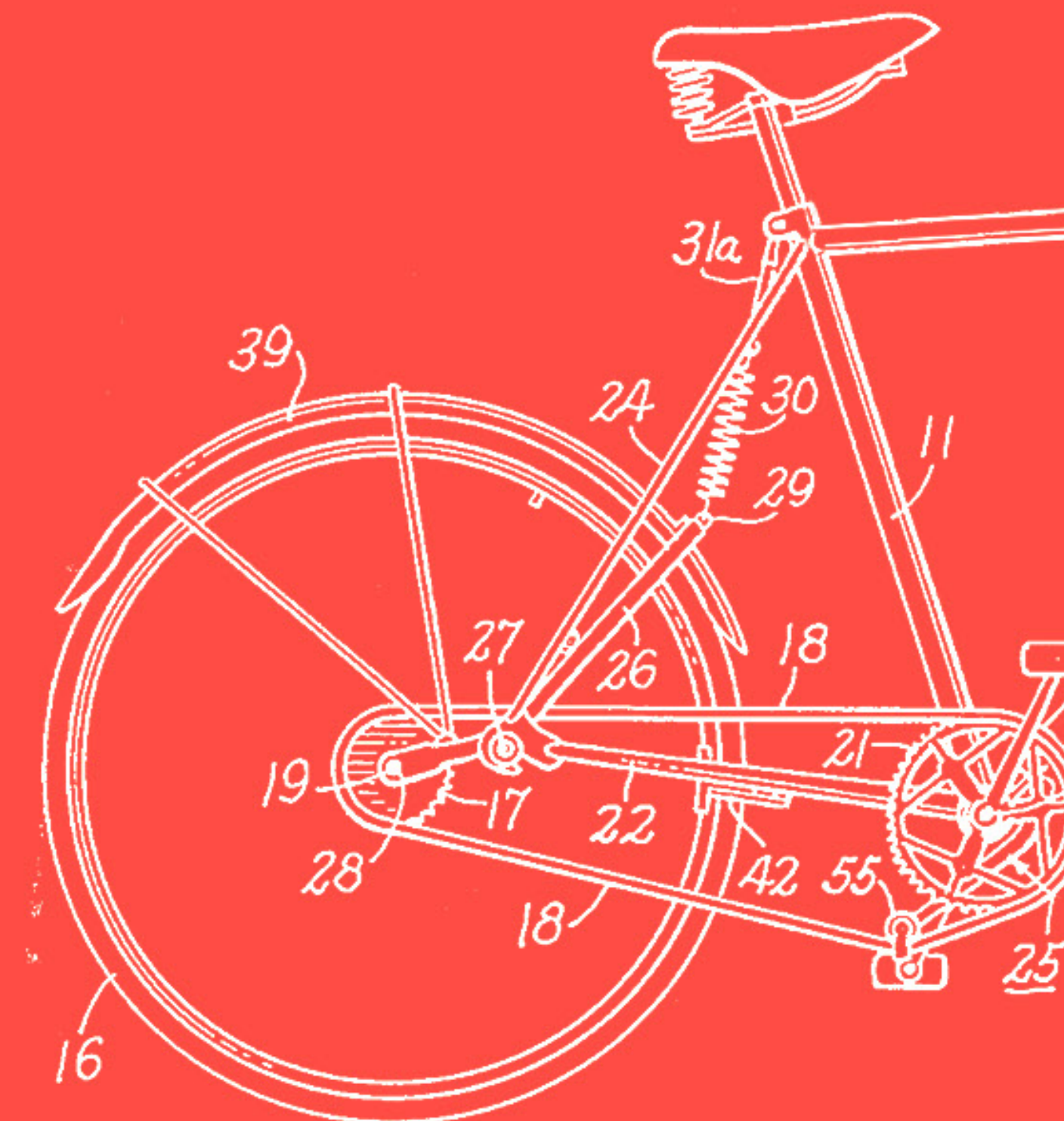

Fig. 1.



Starfsemi og hlutverk

Skipulag Hugverkastofunnar skiptist í þrjú megin svið: rekstrarsvið, hugverkasvið og þjónustusvið, auk skrifstofu forstjóra. Þá heyrir starfsemi faggildingarsviðs undir stofnunina en sviðið er faglega og fjárhagslega aðskilið annarri starfsemi og heyrir undir annað ráðuneyti.

Skipulag og starfssvið stofnunarinnar markast af auglýsingu nr. 187/1991 og reglugerð nr. 188/1991. Hlutverk stofnunarinnar er að fara með málefni varðandi einkaleyfi, vörumerki, hönnunarvernd, byggðarmerki og önnur hliðstæð réttindi er kveðið er á um í lögum, reglugerðum og alþjóðasamningum um vernd eignarréttinda á sviði iðnaðar.

Stofnuninni ber að veita einstaklingum, stofnunum og fyrirtækjum upplýsingar og ráðgjöf varðandi hugverkaréttindi í iðnaði. Þá ber stofnuninni að stuðla að því að ný tækni og þekking sem felst í skráðum hugverkaréttindum verði aðgengileg almenningi.

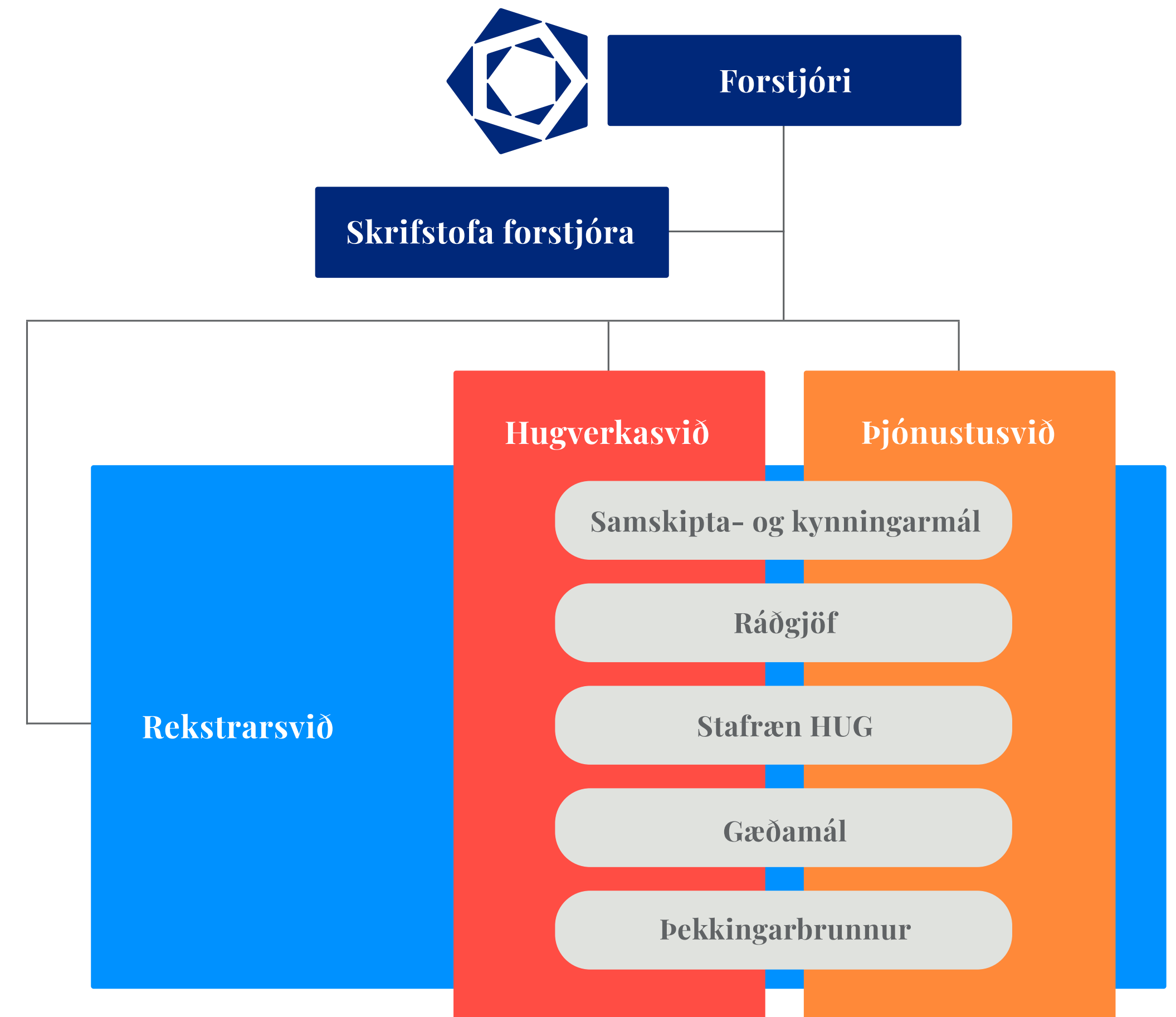

Skipurit Hugverkastofunnar frá 1. maí 2021

Starfsemi og hlutverk



Hugverkasvið

Á hugverkasviði fer fram formleg og efnisleg meðferð umsókna um skráningu vörumerkja, einkaleyfa og hönnunar. Á sviðinu eru teknar ákvarðanir um skráningu eða höfnun eftir atvikum og lögfræðingar sviðsins sinna rökstuðningi þegar umsóknum er hafnað. Leyst er úr andmæla- og niðurfellingarmálum á sviðinu og fjallað um beiðnir um endurveitingu réttinda.

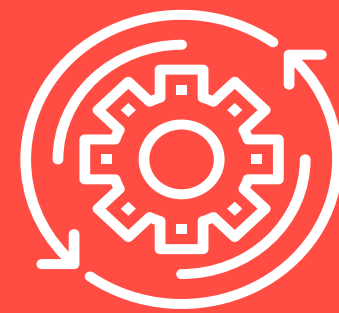

Rekstrarsvið

Rekstrarsvið annast öll þau verkefni sem snúa að umsýslu mannauðs, fjármálum, rekstri og gæðamálum auk þess að hafa umsjón með rekstri upplýsingatæknikerfa og skjalastjórn. Þá hefur starfsfólk sviðsins umsjón með alþjóðlegum samstarfsverkefnum og samningum við alþjóðastofnanir og vinnur að fjölmörgum öðrum rekstartengdum verkefnum auk þess að taka þátt í teymisvinnu þvert á svið innan stofnunarinnar.



Þjónustusvið

Á þjónustusviði fer meðal annars fram formleg meðhöndlun umsókna og erinda, útgáfa Hugverkatíðinda og önnur ytri þjónusta. Þá tekur sviðið á móti umsóknum um viðhald réttinda, þ.e. greiðslu árgjalda af einkaleyfum og endurnýjun hönnunar- og vörumerkjaskráninga, auk þess að sinna beiðnum um aðilaskipti, veðsetningu skráninga og fleira.



Skrifstofa forstjóra

Á skrifstofu forstjóra starfa, auk forstjóra, yfirlögfræðingur, samskiptastjóri og stafrænn leiðtogi. Skrifstofan fer meðal annars með sameiginleg verkefni Hugverkastofunnar, en einnig hefur hún yfirumsjón með lögfræðilegum málefnum, innri og ytri samskiptum, stafrænni þróun og innleiðingu á stefnu. Á skrifstofu forstjóra er einnig unnið sjálfstætt að tilteknum verkefnum eða málaflokkum í samvinnu við forstjóra eða sviðsstjóra.

Stefna Hugverkastofunnar

2018-2022

Stefna Hugverkastofunnar gildi út árið 2022. Í stefnunni er rík áhersla lögð á áframhaldandi uppbyggingu á skilvirkri og notendamiðaðri þjónustu og upplýsingamiðlun.

Umfang

Undir stefnu þessa fellur öll starfsemi Hugverkastofunnar að undanskilinni starfsemi faggildingar. Stefnan var unnin í samráði við starfsfólk og aðra hagsmunaaðila stofnunarinnar fyrri hluta ársins 2018. Stefnan var endurskoðuð í byrjun árs 2021.

Hlutverk

Hugverkastofan fer með málefni hugverka á Íslandi, miðlar þekkingu og er í virku samtali við samfélagið um málefni tengd hugverkarétti.

Framtíðarsýn

Hugverkastofan verði þekkingarmiðstöð hugverkaréttinda í hugverkadrifnu samfélagi og sterkur hlekkur í keðju nýsköpunar og atvinnulífs.

Stefnumið

Styrkja ásýnd Hugverkastofunnar og auka vitund um hugverkaréttindi. Byggja upp skilvirka og notendamiðaða þjónustu. Efla þekkingu starfsmanna og miðla henni innan sem utan stofnunarinnar. Skapa dýnamískan vinnustað sem laðar fram það besta í öllum. Stuðla að stöndugum og umhverfisvænum rekstri.

Aðrar stefnur

Hugverkastofan hefur samþykkt og innleitt mannauðsstefnu, persónuverndarstefnu, jafnréttisáætlun, jafnlaunastefnu og umhverfis- og loftslagsstefnu sem aðgengilegar eru á vef stofnunarinnar.

Innlent samstarf

Hugverkastofan leggur mikla áherslu á að eiga gott samstarf við innlenda hagsmunaaðila til að auka þekkingu á hugverkaréttindum, bæta þjónustu við viðskiptavinum og stuðla að aukinni og bættri notkun hugverkaréttinda á Íslandi. Stofnunin hefur því í gegnum árin efnt til margvíslegs samstarfs við aðila í iðnaði, menntun, rannsóknum, nýsköpun og frumkvöðlastarfsemi hér á landi, enda er hugverk víða að finna. Ber þar m.a. að nefna flesta háskóla landsins, Samtök iðnaðarins, Íslandsstofu, Nýsköpunarmiðstöð Íslands og Klak Icelandic Startups.

Borghildur Erlingsdóttir, forstjóri Hugverkastofunnar og Jón Atli Benediktsson, rektor Háskóla Íslands, undirrituðu í apríl samstarfssamning sem ætlað er að stuðla að aukinni vitund og þekkingu á hugverkarétti með fræðslu fyrir starfsmenn háskólans og nemendur. Hugverkastofan á einnig í samtali við umboðsmenn hugverkaréttinda á sviði iðnaðar. Hún fundar reglulega með Félagi umboðsmanna vörumerkja og einkaleyfa (FUVE) og Félagi einkaleyfasérfræðinga (FEIS) til að miðla upplýsingum og tryggja að stofnunin veiti viðskiptavinum bestu þjónustu sem völ er á.



Erlent samstarf

Hugverkastofan á í miklu alþjóðlegu samstarfi til að tryggja virka miðlun upplýsinga, reynslu og þekkingar á milli einkaleyfa- og hugverkastofa í Evrópu. Slík þróun verður sífellt mikilvægari á tímum heimsvæðingar þar sem viðskipti, iðnaður og rannsóknar- og þróunarstarf eru í auknum mæli alþjóðleg.

Þessi vinna fer að miklu leyti fram á vettvangi Evrópsku einkaleyfastofunnar (EPO) en Hugverkastofan tekur virkan þátt í stjórnun stofnunarinnar sem fulltrúi eins af 39 aðildarríkjum hennar. Forstjóri Hugverkastofunnar var endurkjörinn varaformaður framkvæmdaráðs EPO til þriggja ára í desember 2021. Enn fremur er Hugverkastofan þátttakandi í margs konar tæknilegum og lögfræðilegum verkefnum sem öll miða að því að gera upplýsingar um einkaleyfi og umsóknir aðgengilegri fyrir notendur á heimsvísu og samræma túlkun aðildarríkjanna á sambærilegri löggjöf.

Hugverkastofan á einnig í viðamiklu samstarfi við Hugverkastofu Evrópusambandsins (EUIPO). Borghildur Erlingsdóttir, forstjóri Hugverkastofunnar, og Christian Archambeau, framkvæmdastjóri EUIPO, undirrituðu í maí samkomulag um áframhaldandi samstarf milli stofnananna á ýmsum sviðum.

Þá taka starfsmenn Hugverkastofunnar þátt í fundum og námskeiðum á vegum Alþjóðahugverkastofnunarinnar (WIPO) sem Ísland er aðili að. Stofnunin á einnig í samstarfi við Nordic Patent Institute (NPI) og Fríverslunarsamtök Evrópu (EFTA), og tekur þátt í samstarfi á milli einkaleyfa- og hugverkastofa Norðurlandanna og Eystrasaltsríkjanna.

**Höfuðstöðvar Evrópsku
einkaleyfastofunnar EPO í München.**



Fundir og ráðstefnur

Samkomutakmörkunum vegna Covid var að mestu aflétt í Evrópu á árinu og þar sem fjölmörgum viðburðum hafði verið frestað meðan heimsfaraldurinn gekk yfir sóttu starfsmenn óvenju marga fundi og ráðstefnur á árinu út fyrir landsteinana.

Hjá Hugverkastofu Evrópusambandsins (EUIPO) sóttu starfsmenn samstarfsfund um vörumerki (*Liaison Meeting on Trade Marks*), fund samstarfsnets gegn svindli (*7th Anti-Scam Network Annual Meeting*), fund samráðsvettvangs opinbera geirans (*Observatory Public sector meeting*), tvíhliða stjórnendafund (*bilateral meeting*), allsherjafund samráðsvettvangs (*Observatory plenary meeting*), samstarfsfund um samstarfsverkefni (*18th Liaison Meeting on Cooperation*), ársfund CoCoNet-samstarfshópsins og DesignEuropa-fyrirlestra (*CoCoNet annual meeting and DesignEuropa Talks*).

Hjá Evrópsku einkaleyfastofunni (EPO) voru sóttir stjórnarfundir, fundir í framkvæmdaráði, fjármálanefnd og valnefnd, fundur um einkaleyfalöggjöf, ráðstefna um eitt evrópskt einkaleyfi (unitary patent) og fundur í tækni- og samstarfsnefnd (*The Technical and Operational Support*

Committee, TOSC).

Hjá Alþjóðahugverkastofnuninni (WIPO) var farið á allsherjarþing, fund í vinnuhópi um lagalega þróun Madrid-kerfisins (*Working Group on the Legal Development of the Madrid System for the International Registration of Marks: Twentieth Session*) og þing um upplýsingatækni (*10th ICT Roadmap meeting*).

Hjá samstarfshópi norrænna og baltneskra hugverkastofa voru sóttir fundir samskiptastjóra, fundir í samstarfshópi um vörumerki og hönnun og fundur í tengslum við einkaleyfi. Þá voru tveir fundir hjá vinnuhópi EFTA um hugverkaréttindi og tveir stjórnarfundir hjá Nordic Patent Institute.

Auk þess sóttu starfsmenn fjölda alþjóðlegra funda, ráðstefna og fyrirlestra á netinu á árinu.



græn SKREF

Hugverkastofan hefur fengið viðurkenningu fyrir þrjú Græn skref frá Umhverfisstofnun og stefnir á að klára öll skrefin fimm. Óvissa varðandi húsnæðismál hefur tafið fyrir innleiðingu á fleiri skrefum og því var ekkert skref tekið árið 2022.

Samkvæmt lögum um loftslagsmál ber ríkisstofnunum að setja sér loftslagsstefnu og lykilpáttur til að fylgja henni eftir er að stofnanir haldi sérstakt Grænt bókhald. Með bókhaldinu getur Hugverkastofan meðal annars fylgst með losun gróðurhúsalofttegunda sem stafar frá starfseminni.

Árið 2022 losaði Hugverkastofan 16,15 tonn af koltvísýringi sem er vel undir markmiði stofnunarinnar. Hugverkastofan kolefnisjafnar alla losun frá starfseminni og því voru gróðursett 162 tré í nafni Hugverkastofunnar á árinu.



Stafræn þróun

Nýr vefur Hugverkastofunnar var tekinn í notkun um mitt ár. Vefurinn var hannaður og smíðaður af Vettvangi og er afrakstur samráðs við starfsmenn og helstu viðskiptavini stofnunarinnar. Í allri hönnun var lögð megináhersla á að styttu leiðir viðskiptavina að helstu upplýsingum og þjónustuleiðum og er sjálfsafgreiðsla viðskiptavina í forgrunni. Á allra síðustu misserum hefur þróun í hönnun opinberra vefja öll verið í þá átt að forgangsraða atriðum á vefnum út frá því hvað viðskiptavinir vilja helst skoða frekar en því sem starfsfólk vill koma á framfæri. Nýr vefur Hugverkastofunnar var hannaður með vilja viðskiptavina að leiðarljósi og vinsælustu þjónustuleiðir eru því áberandi strax á forsíðu, en fróðleikur ýmiss konar í seilingarfjarlægð.



Stafræn þróun

Formgöllum fækkað

Viðskiptavinir Hugverkastofunnar leggja á hverju ári inn u.þ.b. 20.000 erindi til stofnunarinnar. Um 5.000 erindi eru umsóknir um nýskráningu réttinda og um 15.000 varða þegar skráð réttindi, t.d. þegar verið er að endurnýja skráð réttindi eða senda inn önnur erindi vegna þeirra. Á nýja vefnum er nú hægt að leggja inn 26 ólíkar tegundir erinda með stafrænum hætti. Á meðal þeirra eru endurnýjun, aðilaskipti, andmæli, veðsetning og beiðnir um staðfestingu evrópskra einkaleyfa á Íslandi. Erindum sem hægt verður að leggja inn stafrænt mun fjölga enn frekar á árinu 2023.

Hlutfall þeirra erinda sem eru lögð inn stafrænt hefur hækkað mikið á undanförunum árum og tók töluvert stökk eftir að nýi vefurinn var settur í loftið. Meira munar þó um að formgöllum vegna mistaka hefur fækkað mikið. Formgallar geta haft í för með sér töluverða vinnu hjá starfsfólki Hugverkastofunnar við að kalla eftir leiðréttingu eða frekari skýringum. Fækkun formgalla fækkar handtökum og flýtir fyrir ákvarðanatöku.

Vakið athygli erlendra systurstofnana

Nýr vefur Hugverkastofunnar er að fullu hannaður með tilliti til ólíkra skjástærða og aðlagast því tæki sem notað er hverju

sinni. Að jafnaði eru um 25% af heimsóknum á vefinn frá notendum í síma og 75% í tölvum. Vefurinn er á íslensku og ensku og sama á við um öll form fyrir innsendingu erinda.

Vefurinn hefur vakið athygli systurstofnana í öðrum löndum, einkum fyrir að vera þjónustumiðaðri en gengur og gerist.

Vinnunni er hvergi nærri lokið

Stafrænar lausnir á borð við vef Hugverkastofunnar þurfa að vera í stöðugri þróun til að halda í við þarfir og væntingar viðskiptavina og starfsfólks. Á næstu misserum stendur til að bæta við ýmsum þjónustuleiðum á vefinn og má þar nefna mínar síður, rafrænar greiðslur og frestbeiðnir, auk þess sem til stendur að þróa núverandi lausnir áfram og fara leitarvélar þar fremstar í flokki. Í samstarfi við helstu viðskiptavini stofnunarinnar stendur til að þróa leitarvélar á þann hátt að þar verði hægt að leita eftir skilyrðum sem ekki eru í boði í dag, flokka, vista og senda niðurstöður, vakta og skrá áskriftir og svo framvegis. Þá mun Hugverkastofan – í samræmi við lög um stafrænt pósthólf og stefnu stjórnvalda þar að lútandi – senda tilkynningar og ákvarðanir í stafræn pósthólf viðskiptavina á fyrri hluta ársins 2023.

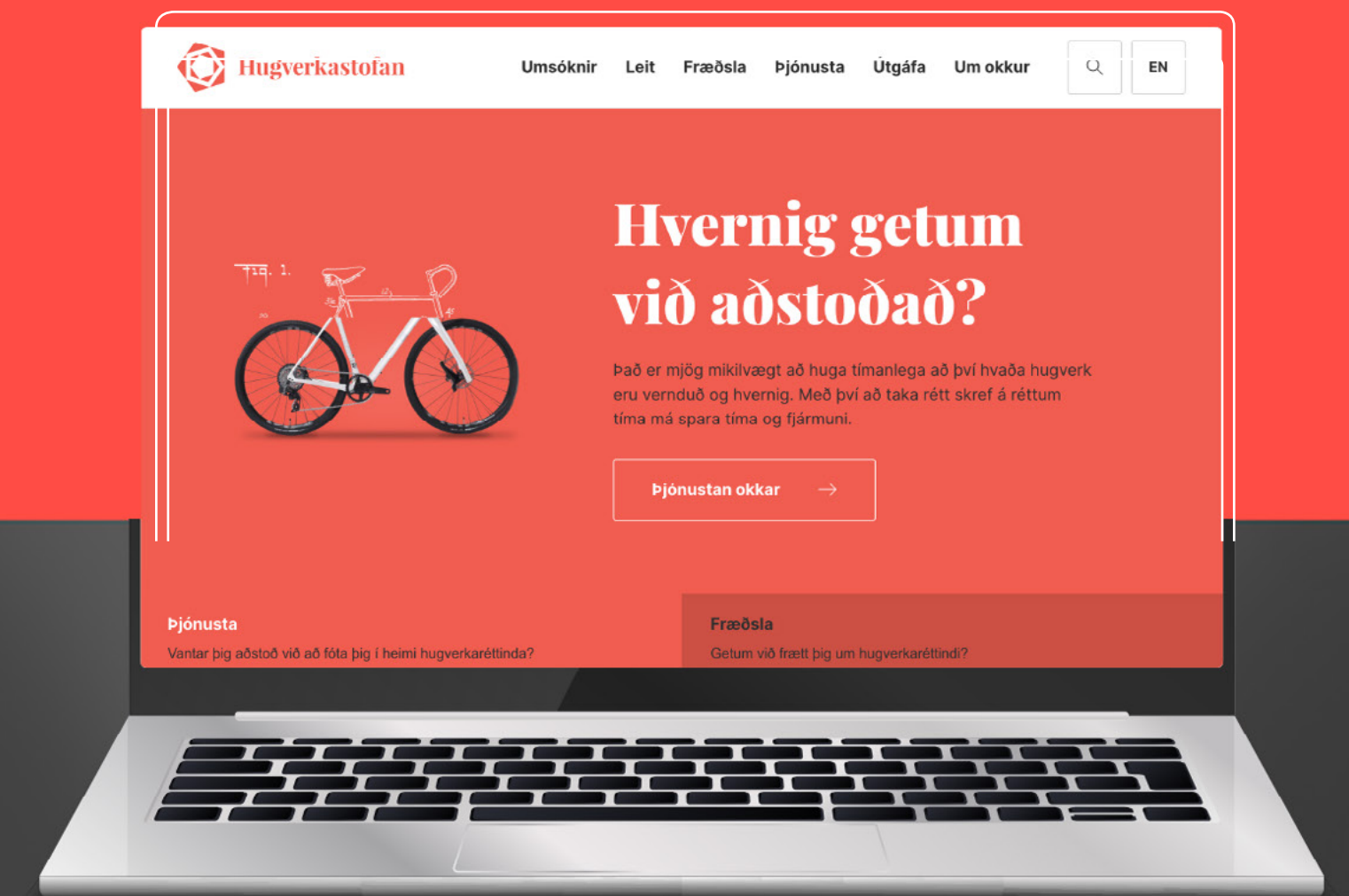

Þekkingarbrunnur

Rík áhersla er lögð á að miðla þeirri þekkingu sem starfsmenn Hugverkastofunnar búa yfir, jafnt inn á við sem út á við, og ber teymi stofnunarinnar, Þekkingarbrunnur, meginábyrgð á miðlun þekkingar til starfsmanna. Fræðslan er ýmist á formi fyrirlestra eða styttri námskeiða sem starfsmenn sjálfir eða gestafyrirlesarar hafa umsjón með. Þekkingarbrunnur bauð upp á fjölda kynninga á liðnu ári, m.a. almennar kynningar um einkaleyfi, hönnun og áfrýjunarferli, úrskurði áfrýjunarnefndar sem áhrif geta haft á málsmeðferð, sem og einstök ferli innan stofnunarinnar, s.s. ábendingar. Þá hélt Daði Ólafsson fyrirlestur á vegum menningar- og viðskiptaráðuneytisins um viðskiptaleyndarmál og Guðrún Björk Bjarnadóttir frá STEF kynnti STEF-gjöld og höfundaréttartengd málefni.



Stella

starfsmannafélag Hugverkastofunnar

Stellan stóð fyrir ýmsum uppákomum á árinu. Þar má helst nefna tvær árshátíðir, sú fyrri var haldin á Hótel Hamri í Borgarnesi en sú síðari var haldin á The Hoxton hótelinu í Róm, samhliða fræðsluferð starfsfólks til ítölsku hugverkastofunnar. Aðrar skemmtanir sem Stellan stóð fyrir voru jólaskemmtun á Hótel Holti, piparkökuskreytingar með börnum og smáköku- og súkkulaðikaffi.

Í stjórn Stellu fyrri hluta ársins sátu: Bjarni Rögnvaldsson formaður, Ásdís Kristmundsdóttir, Jóhann Skúli Jónsson, Magnea Lillý Friðgeirsdóttir og Sigurvin Reynisson. Í júní tók við stjórn skipuð: Bjarna Rögnvaldssyni formanni, Árna Halldórssyni, Mary Björk Þorsteinsdóttur, Nóa Steini Einarssyni og Sigurvin Reynissyni.



Lögfræðileg málefni

Í kjölfar innleiðingar á svonefndri SPC-undanpágu með breytingum á lögum um einkaleyfi nr. 17/1991 með lögum nr. 57/2021 var innleidd breyting á reglugerð um einkaleyfi nr. 477/2012 með reglugerð nr. 224/2022, þann 31. janúar 2022. Þeim aðilum sem hyggjast framleiða lyf sem njóta verndar viðbótarvottorðs er skylt að tilkynna um slíka framleiðslu til bæði Hugverkastofunnar og einkaleyfishafa / réttihafa viðbótarvottorðs í samræmi við ákvæði einkaleyfalaga og reglugerðar. Engar tilkynningar um nýtingu undanpágunnar hafa borist Hugverkastofunni enn sem komið er.

Ný auglýsing um flokkun vöru og þjónustu nr. 1419/2021 tók gildi 1. janúar 2022 en flokkaskrá NICE-flokkunarkerfisins er uppfærð á hverju ári. Smávægilegar breytingar áttu sér stað á orðalagi yfirskrifta í flokkum 30 og 32. Auglýsing nr. 1550/2022 var samþykkt stuttu fyrir áramót og tók gildi 1. janúar 2023. Með henni var notendum gert kleift að nýta HDB-gagnagrunn Evrópsku hugverkastofunnar EUIPO við útfærslu vörumerkjamsókna. Í ársbyrjun 2023 voru jafnframt innleiddar breytingar á reglugerð um vörumerki nr. 850/2020 sem unnið var að á liðnu ári.

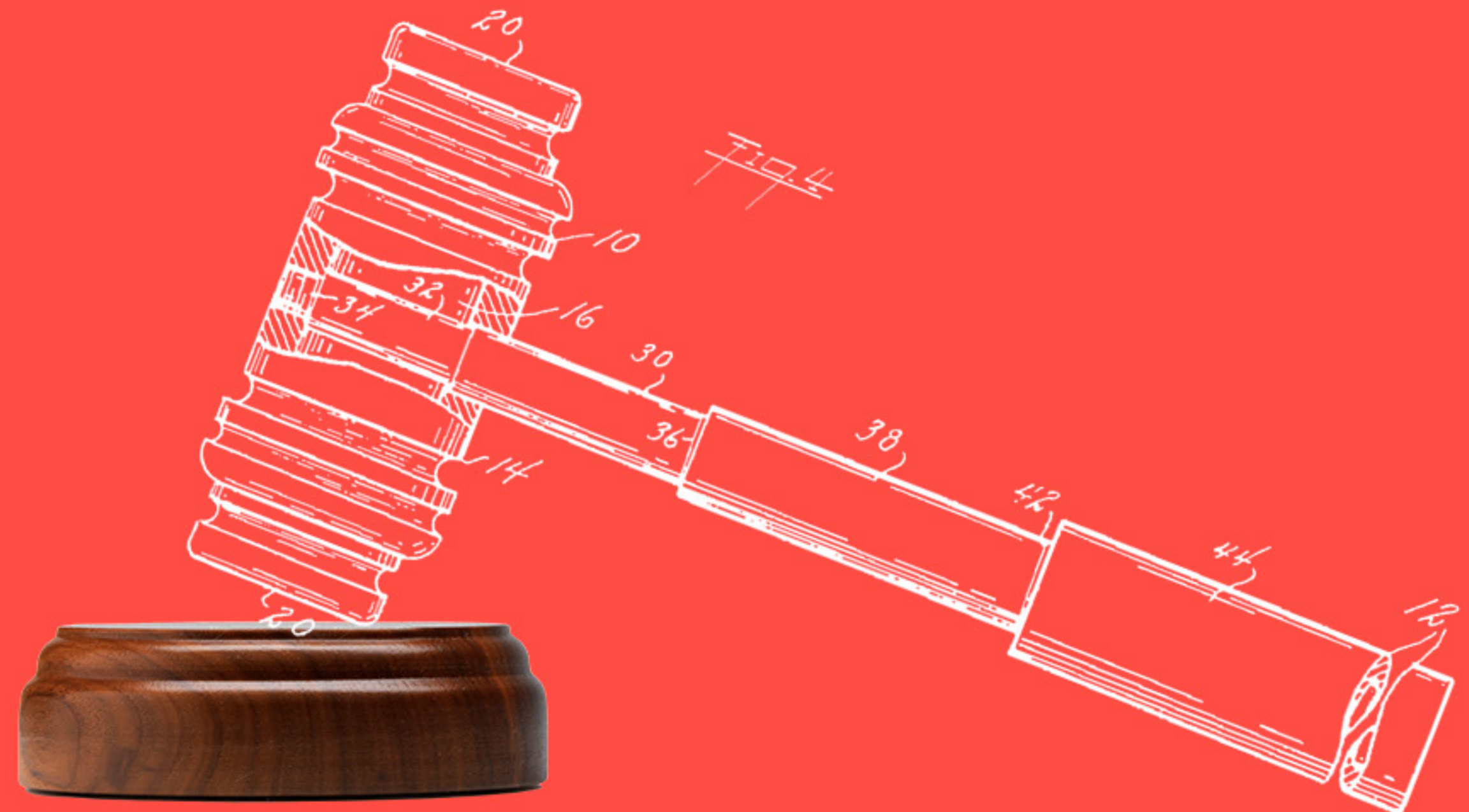

Tveir samningar sem átt hafa sér töluvert langan aðdraganda voru samþykktir á ársþingi Alþjóðahugverkastofnunarinnar (*WIPO General Assemblies*) í júlí 2022, annars vegar samningur um hönnunarskráningar (*Design Law Treaty (DLT)*) og hins vegar samningur um hugverkaréttindi, erfðaauðlindir og hefðbundna þekkingu sem tengist erfðaauðlindum (*Intellectual Property, Genetic Resources and Traditional Knowledge associated with genetic resources*) og er stefnt að því að ráðstefnur (*Diplomatic Conference*) verði haldnar til undirritunar þeirra árið 2024.

Hugverkastofan innleiddi verklag vegna útgöngu Breta úr ESB – BREXIT í upphafi árs varðandi umboðsmenn en eftir útgönguna falla breskir umboðsmenn ekki lengur undir ákvæði laga um hugverkaréttindi hvað varðar heimild til umboðsmennsku. Þeir umboðsmenn sem tilnefndir voru fyrir útgönguna, þ.e. hinn 1. janúar 2021, geta sinnt þeim málum áfram sem þeir voru skráðir fyrir án sérstakra breytinga.

Breskir umboðsmenn sem tilnefndir voru eftir þann tíma þurfa að segja sig frá málinu eða rétthafar að tilnefna nýjan.

Verklag fyrir móttöku skjala með rafrænum undirskriftum var innleitt í apríl 2022. Öll skjöl sem send eru stofnuninni mega því vera undirrituð rafrænt, svo fremi sem undirritunin er gerð í fullgildum, rafrænum undirskriftarbúnaði, sbr. lög nr. 55/2019 um rafræna auðkenningu og traustþjónustu fyrir rafræn viðskipti.

Nýtt verklag vegna endurgreiðslna gjalda var einnig innleitt á árinu og endurgreiðir nú Hugverkastofan það sem ofgreitt er (einkum vegna einkaleyfa erlendis frá) og árgjöld sem greidd eru á meðan á málsmeðferð vegna endurveitingar réttinda til einkaleyfa stendur, þ.e. í þeim tilvikum þar sem niðurstaða í slíku máli er eiganda óhagstæð. Þessi framkvæmd er í samræmi við sambærilegt verklag á Norðurlöndunum og er

endurgreiðsla gjalda bundin við þessi tilteknu tilvik eingöngu.

Þvingunaraðgerðir gegn Rússlandi voru innleiddar hjá Hugverkastofunni á árinu í samræmi við aðgerðir í öðrum ríkjum sem Ísland tekur þátt í. Aðgerðirnar lúta að því að frysta réttindi rússneskra einstaklinga og lögaðila sem tilgreindir eru í reglulega uppfærðum viðauka við reglugerð Evrópusambandsins nr. 269/2014 um þvingunaraðgerðir í tengslum við aðgerðir sem grafa undan eða ógna friðhelgi, fullveldi og sjálfstæði Úkraínu. Þeir aðilar sem eru á umræddum lista geta því hvorki fengið hugverkaréttindi skráð hér á landi né breytt réttindum sem eru skráð eða í ferli. Mál viðkomandi aðila verða sett á bið en réttindi verða ekki felld úr gildi. Heimilt er aftur á móti að greiða bæði árgjöld og gjöld vegna endurnýjunar til þess að viðhalda réttindum.

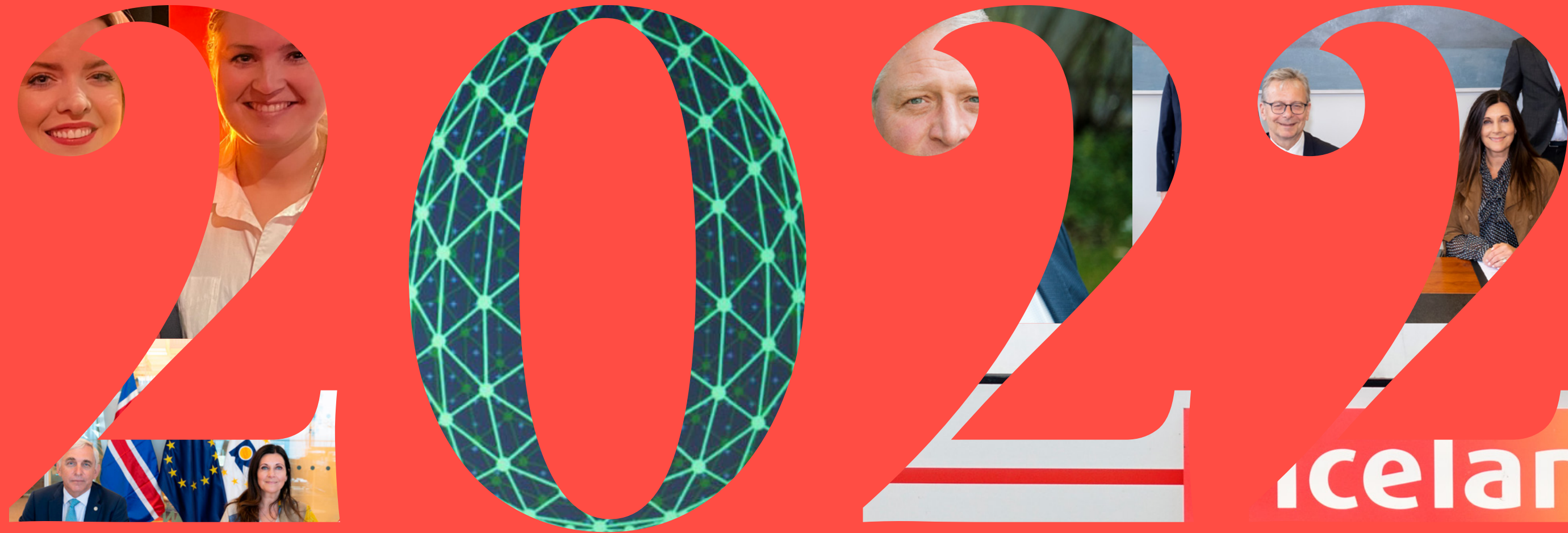

í hnotskurn

2022 í hnotskurn



27. janúar héldu Hugverkastofan og brandr sameiginlegan kynningarfund um uppbyggingu og verndun vörumerkja. Framsögufólk og þátttakendur í pallborði voru: Erla Skúladóttir, stjórnarformaður Lauf Cycling; Friðrik Larsen, dósent í HÍ og eigandi brandr; Jón Gunnarsson, samskiptastjóri Hugverkastofunnar og María Kristjánsdóttir, lögmaður hjá LEX lögmannsstofu. Ása Björg Tryggvadóttir, framkvæmdastjóri brandr, stýrði umræðu í pallborði.

5. apríl birti Evrópska einkaleyfastofan (EPO) tölfræði um einkaleyfaumsóknir til stofnunarinnar. Þar kom m.a. fram að 62 einkaleyfisumsóknir voru lagðar inn af íslenskum aðilum til EPO á árinu 2021 sem var aukning um 51,2% milli ára.

8. febrúar hlaut TVÍK fyrstu verðlaun í lokakeppni Gulleggsins. Hugverkastofan hefur verið stoltur styrktaraðili Gulleggsins síðastliðin ár og boðið þátttakendum upp á fræðslu og aðstoð við að vernda hugverkin sín á fyrstu stigum. Auk þess á Hugverkastofan fulltrúa í dómnefnd Gulleggsins.

12. apríl hóf Hugverkastofan að taka við stafrænum undirskriftum en það er liður í bættri stafrænni þjónustu og umhverfisvænum rekstri.

2022 í hnotskurn



20. maí undirrituðu Borghildur Erlingsdóttir, forstjóri Hugverkastofunnar, og Christian Archambeau, framkvæmdastjóri Hugverkastofu Evrópusambandsins (EUIPO), samkomulag um áframhaldandi samstarf milli stofnananna tveggja á ýmsum sviðum. Með samkomulaginu styrkist enn frekar það góða samstarf sem Hugverkastofan og EUIPO hafa átt í gegnum árin. EUIPO fer með málefni Evrópuvörumerkja (EUTM) og Bandalagshönnun (*Community design*). Auk þess starfar stofnunin náið með hugverkastofum í Evrópu og alþjóðlegum samstarfsaðilum á ýmsum sviðum tengdum hugverkum og hugverkarétti. Stofnunin hefur aðsetur í Alicante á Spáni og þar starfa um 1.100 manns.



26. apríl undirrituðu Jón Atli Benediktsson, rektor Háskóla Íslands, og Borghildur Erlingsdóttir, forstjóri Hugverkastofunnar, samstarfssamning. Tilgangur samstarfsins er að stuðla að aukinni vitund og þekkingu á hugverkarétti með fræðslu fyrir starfsmenn skólans og nemendur. Samstarfið felur meðal annars í sér aukið framboð af hugverkaréttindafræðslu í námskeiðum skólans, en auk þess mun nemendum og starfsfólki HÍ bjóðast að taka þátt í verkefnum í samstarfi við Hugverkastofuna í þeim tilgangi að stuðla að aukinni þekkingu á vernd hugverka og hagnýtingu rannsókna innan háskólasamfélagsins.

2022 í hnotskurn

20. september hlutu Lauf Cycling og Sidekick Health Nýsköpunarverðlaun Íslands fyrir 2021 og 2022. Benedikt Skúlason, framkvæmdastjóri Lauf Forks, og Tryggvi Þorgeirsson, læknir og forstjóri Sidekick Health, veittu verðlaununum viðtöku úr hendi Áslaugar Örnú Sigurbjörnsdóttur, háskóla-, iðnaðar- og nýsköpunarráðherra. Verðlaunin voru veitt á Nýsköpunarþingi sem haldið var í Grósku undir yfirskriftinni „Hugvitið út – hvernig verður hugvit stærsta útflutningsgrein Íslands?“ Hugverkastofan stendur að Nýsköpunarþinginu og verðlaununum ásamt Rannís, Íslandsstofu og Nýsköpunarsjóði atvinnulífsins.



5. september var greint frá ráðningu Eiríks Sigurðssonar sem samskiptastjóra Hugverkastofunnar. Eiríkur tók við stöðunni af Jóni Gunnarssyni sem hóf störf við Hugverkastofu Evrópusambandsins (EUIPO) í Alicante.

3. október var greint frá því að Ísland væri í tuttugasta sæti yfir mest nýskapandi ríki heims, samkvæmt nýsköpunarvísitölu Alþjóðahugverkastofunnar (WIPO).

2022 í hnotskurn



28. október

tók Hugverkastofan þátt í vísindaferð Gulleggsins í Grósku.

Í nóvembertölublaði

Hugverkatíðinda var orð- og myndmerki Hugverkastofunnar birt en skráningarhæfi merkisins var metið af Neytendastofu. Sótt var um skráningu merkisins á árinu í flokkum 9, 16, 35, 38, 41, 42 og 45.

11. október var greint frá því að hugverkadrifnar atvinnugreinar (IPR-intensive industries) stæðu undir 37,2% þjóðarframleiðslu Íslands og 29,7% starfa samkvæmt skýrslu Hugverkastofu Evrópusambandsins (EUIPO) og Evrópsku einkaleyfastofunnar (EPO) um hugverkadrifnar atvinnugreinar í Evrópu 2017–2019.

Í byrjun nóvember var birt gagnvirkt mælaborð á vef Hugverkastofunnar með upplýsingum um umsækjendur og eigendur hugverkaréttinda hér á landi, eftir löndum. Í fréttatilkynningu um mælaborðið kom m.a. fram að Marel, Össur og Hampiðjan eigi flest íslensk einkaleyfi innlendra aðila.

2022 í hnotskurn

21. desember var greint frá því að áfrýjunarnefnd hugverkastofu Evrópusambandsins (EUIPO) hefði úrskurðað í áfrýjunarmáli bresku matvælaverslunarkeðjunnar ICELAND varðandi niðurfellingu skráningar fyrirtækisins á orðmerkinu ICELAND. Í úrskurði sínum féllst áfrýjunarnefndin á öll meginsjónarmið Íslands og að skráningar ICELAND á vörumerkinu ICELAND skyldu felldar úr gildi. Ekki var talið eðlilegt að skráning aðila á landaheiti gæti orðið til þess að viðkomandi geti bannað aðilum frá landinu að kynna vörur og þjónustu með vísan í uppruna.



Pistlar

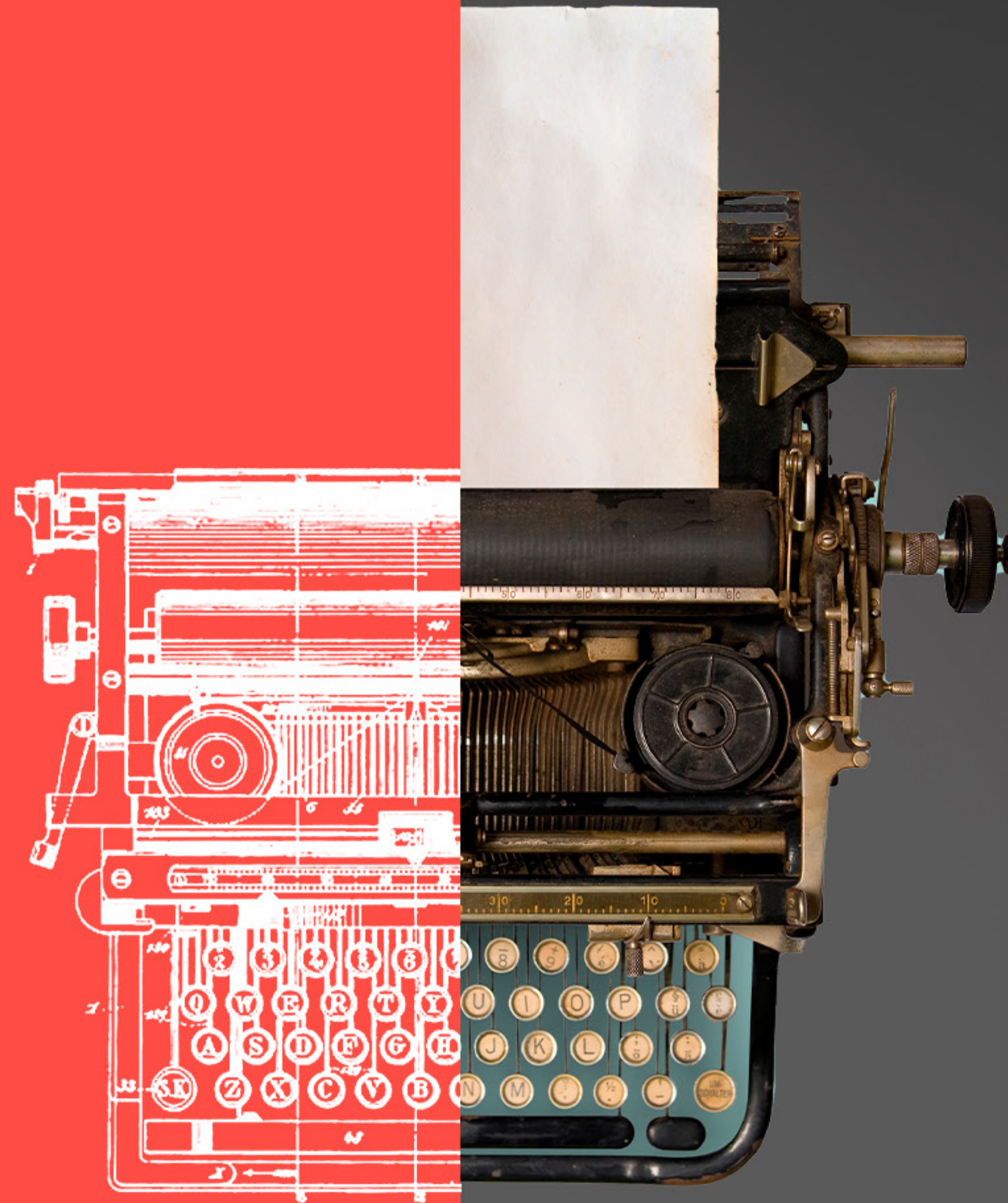

Pistlar



Margrét Hjálmsdóttir

Ísland er land þitt mitt...

Iceland vs. ICELAND-málið

Þegar við hlustum á þjóðsönginn eða *Ísland er land þitt* fyllumst við stolti. Við erum fullvalda ríki og heiti þessa lands sem við og forfeður okkar höfum byggt upp ásamt öllum landsins gæðum er okkar. Við erum fær í flestan sjó og getum (framleitt) nánast allt, verið sjálfbær. Við þurfum líka að vera það, staðsett úti í miðju Atlantshafi.

Við erum Evrópuþjóð og þótt við séum þar á jaðrinum og gleymumst stundum á landakortum þá höfum við verið miðja alheimsins í leiðtogaviðræðum, í framvarðasveit við viðurkenningu á fullveldi annarra ríkja og lítið er upp til okkar þegar kemur að jafnrétti og mannréttindum. Það er því ekki furða þótt við ríssum upp og mótmælum harðlega þegar heiti landsins okkar er fært í hendur einkaaðilum sem skrásett vörumerki fyrir m.a. það sem við framleiðum og stöndum fyrir eða stærum okkur af.

Skráð í Bretlandi – Ísland andmælir

Saga Iceland-verslanakeðjunnar í Bretlandi spannar um hálföld. Fyrirtækið á og rekurfjöldaverslana í Evrópu undir þessu heiti og segir sagan að ICELAND hafi upphaflega

átt að vera hnyttið heiti fyrir frystar matvörur fyrirtækisins í breskum verslunum. En tímarnir breytast og vörumerkin með og þótt merki njóti almennt landsbundinnar verndar þá geta þau teygst sig yfir landamæri. Merkið ICELAND er skráð með ýmsum hætti í Bretlandi en orðmerkið fékkst fyrst skráð árið 1994 og árið 2004 var orðmerkið skráð sem samskráning með tveimur útgáfum orð- og myndmerkis.

Íslensk stjórnvöld andmæltu bresku skráningunni frá árinu 2004 á sínum tíma og fengu hana fellda úr gildi að hluta árið 2014 fyrir m.a. fisk, kjöt og vatn. Fremur lítið var gert úr landi og þjóð í úrskurði um málið á áfrýjunarstigi í Bretlandi, fólksfjöldi hér var sagður vera svipaður og í meðalstórum breskum bæ og ekki var talið að þjóðin teldist þekkt fyrir annað en fisk, einkum þorsk, eldgos og slaka bankabjónustu. Ólíklegt var talið að almenningur í Bretlandi þekkti til vara eða þjónustu frá landinu eða teldi ICELAND geta staðið fyrir uppruna hvers konar vara frá Íslandi. Merkið var áfram skráð fyrir fjölda vara og þjónustu og árið 2014 fékkst það einnig skráð, bæði sem orðmerki og orð- og myndmerki, hjá Hugverkastofu

Evrópusambandsins (EUIPO), m.a. fyrir helstu matvörur, heimilistæki, pappírsvörur o.fl. Einkarétti til merkisins var í kjölfarið beitt af eigendum þess til þess að koma í veg fyrir skráningar merkja frá íslenskum framleiðendum sem vísuðu til upprunans ICELAND í merkjum sínum og voru andmæli þeirra tekin til greina í nokkrum tilvikum.

Skráð í ESB – Ísland krefst ógildingar

Íslensk stjórnvöld fóru árið 2016 fram á ógildingu skráninganna fyrir nefnd EUIPO á lægra stjórnsýslustigi (e. *Cancellation Division*). Í málunum (R 1613/2019-G og R 1238/2019-G) var fallist á öll rök Íslands og skráningarnar felldar úr gildi. Þeirri niðurstöðu áfrýjaði hins vegar eigandi merkjanna og í fyrsta sinn í sögu stóru áfrýjunarnefndar EUIPO (e. *Grand Board of Appeal*) var haldinn munlegur málflutningur, sem fram fór 9. september 2022, enda málin talin vera fordæmisgefandi fyrir mat á skráningarhæfi landaheita. Málflutningur Íslands var staðfastur um að heitið ICELAND væri lýsandi fyrir uppruna hvaða vara eða þjónustu sem væri frá Íslandi auk þess sem um væri að ræða heiti á fullvalda ríki í Evrópu sem allir Evrópubúar þekktu til.

Pistlar

Margrét Hjálmarsdóttir

Fyrir hönd eiganda vörumerkisins var á móti byggt á því að Ísland væri lítið og að fátt eitt gæti verið framleitt þar, hvað þá flutt til annarra landa. Hvað vörumerkjarétt varðaði væri merkið fyllilega skráningarhæft enda hefðu þær vörur og þjónusta sem merkið stæði fyrir enga tengingu við Ísland og það hefði auk þess verið notað um árabíl af eiganda þess með góðum árangri.

Úrskurðað var í málunum 15. desember sl. og er skemmst frá því að segja að allar kröfur Íslands voru teknar til greina. Heitið ICELAND var að mati áfrýjunarnefndar EUIPO lýsandi fyrir uppruna vara og þjónustu frá Íslandi og skorti því sérkenni og aðgreiningarhæfi, sem er forsenda fyrir veitingu einkaréttar til vörumerkis. Tekið var fram að slík heiti yrðu að vera laus til afnota fyrir þá sem þyrftu að lýsa uppruna sinna vara eða þjónustu. Saga landsins og landfræðileg staðsetning var talin almenningi almennt

kunn og aðgengileg og var í málinu vísað til þekktra fræðirita því til stuðnings. Ljóst var talið að Ísland hefði sterk söguleg og viðskiptaleg tengsl við Evrópusambandið og væri vinsæll viðkomustaður ferðamanna, umhverfisvænt og sjálfbært. Þá var fallist á að hvers konar vörur gætu verið framleiddar á eða komið frá Íslandi og að neytendur myndu almennt tengja vörur merktar landaheiti við uppruna varanna. Niðurstaða lægra stigs um að skráningarnar skyldu felldar úr gildi var því staðfest.

Hvað svo?

Þótt niðurstaðan hafi verið afgerandi hvað Ísland varðar og tengsl þess við Evrópusambandið verður að hafa í huga – og er það sérstaklega tekið fram í úrskurðinum – að hvert mál verður að skoða sjálfstætt. Engin lög hindra skráningu landaheita í sjálfu sér og þau njóta ekki sérstakrar verndar eins og fánar eða skjaldarmerki. Innan

Alþjóðahugverkastofnunarinnar (WIPO) starfar nefnd um vörumerki o.fl. (SCT – Standing Committee on the Law of Trademarks, Industrial Designs and Geographical Indications) sem hefur á liðnum árum haft til skoðunar hvort veita eigi landaheitum sérstaka vernd. Ísland hefur, ekki síst með hliðsjón af þessu máli, lagt sitt af mörkum til að svo megi verða og standa vonir til að niðurstaða þessa máls geti haft þar áhrif.

Málinu er ekki lokið þó jákvæð niðurstaða hafi fengist í áfrýjunarnefndinni því eigandi merkjanna hefur borið málið undir Evrópudómstólinn, sbr. mál nr. T105/23 og T-106/23. Við megum því bíða nokkuð enn eftir endanlegri niðurstöðu.

Vörumerki eru viðskiptataeki og með skráningu fær rétthafi einkarétt á notkun merkis fyrir þær vörur eða þjónustu sem það er skráð fyrir og rétt til að banna öðrum notkun þess.

Í framkvæmd á Íslandi er lítið svo á að landaheiti (orðmerki) séu óskráningarhæf ein og sér þar sem þau lýsi eingöngu uppruna vara og/eða þjónustu eða geti villt um fyrir neytendum ef eigandi er annars staðar frá. Þau mega þó vera hluti af merki en einkaréttur er þá ekki talinn ná til þess hluta merkisins.

Úr úrskurði áfrn. EUIPO

„[...] Iceland cannot be dismissed as a small, remotely situated and economically insignificant country that only offers a handful of goods and services. It is an EEA Mem-

ber State with considerable fish, water and eco-friendly energy reserves, firmly placed on the tourist map and currently providing a reasonably broad range of goods and services.“

„The geographical name Iceland thus projects positive associations of eco-quality and sustainability that the country has worked hard to achieve over many years and which are liable to add value to the goods and services its national undertakings market abroad.“

Pistlar



Sigrún Björk Sigurðardóttir

Ný tækni - nýjar áskoranir

Þarf að verja vörumerki í metaverse?

Metaverse hefur svo sannarlega verið milli tannanna á fólki undanfarin misseri og sitt sýnist hverjum um ágæti hugmynda um þessa sýndarveröld framtíðarinnar. Umræðan fékk byr undir báða vængi þegar samfélagsmiðlarisinn Facebook breytti heiti móðurfélags síns í Meta í október 2021 og tilkynnti fyrirhugaða fjárfestingu í þróun metaverse upp á a.m.k. 10 milljarða dollara. Innan hugverkageirans hefur umræðan jafnframt orðið sífellt háværi eftir því sem fólk hefur áttað sig á að það skiptir ekki síður máli að vernda hugverk í sýndarveröld en raunheiminum.

Margir kunna þó að spyrja sig hvað metaverse sé í raun og veru. Í grunninn er metaverse margbrotin, gagnvirk sýndarveröld þar sem notendur geta lifað sýndarlífi í gegnum „avatar“, þ.e. sýndarútgáfu af sjálfum sér, átt samskipti sín á milli og tengst hver öðrum á mismunandi vegu, til dæmis í gegnum tölvuleiki, verslun eða jafnvel vinnu, allt án þess að færa sig spönn frá rassi. Þar er hægt að kaupa sýndarvörur eins og fatnað, fylgihluti, listaverk, bíla eða jafnvel landsvæði. Þá geta notendur nýtt sér þjónustu af ýmsu tagi,

sótt ráðstefnur, skellt sér á tónleika eða íþróttaviðburði, farið „út að borða“ eða ferðast til fjarlæggra staða.

Fortnite og Minecraft hluti metaverse

Ekki er um að ræða eitt alhliða metaverse-umhverfi heldur eru til mismunandi útgáfur í eigu mismunandi aðila. Umfang og fjölbreytni sýndarveruleikans eykst þannig dag frá degi enda keppast stórfyrirtæki á borð við Google og Microsoft nú við að þróa sína eigin sýndarheima og verja til þess gífurlegum fjármunum. Þrátt fyrir að tæknispekingar spái því að enn sé fjöldi ára í að metaverse nái raunverulegu flugi meðal almennings hefur fyrirbærið samt sem áður þegar náð fótfestu á ákveðnum sviðum, þá sérstaklega í tölvuleikjabransanum, en þekktir metaverse-heimar eru t.d. Decentraland, The Sandbox og Roblox auk leikjanna vinsælu Fortnite og Minecraft.

Tengsl NFT og metaverse

Nátengt metaverse eru vaxandi vinsældir NFT (e. non-fungible tokens) sem fela í sér nokkurs konar einstakt, stafrænt skírteini sem staðfestir eignarhald á stafrænum

gögnum á borð við myndir, myndbönd, hljóð o.fl. NFT byggjast á sömu tækni og rafmyntir, þ.e. bálkakeðjum (e. blockchain), og eru til ýmissa hluta nytsamleg en hafa í auknum mæli verið notuð til að staðfesta eignarhald á sýndarvörum í metaverse. Notkun þeirra tryggir enda ákveðið öryggi þegar kemur að eignarhaldi og umsýslu með stafrænar eignir, skapar tekjumöguleika og er til þess fallin að veita tilfinningu fyrir verðgildi hluta í sýndarveruleika. Aukin notkun NTF hefur til dæmis hrundið af stað ákveðinni byltingu í listaheiminum þar sem listafólk selur nú stafræn verk fyrir svimandi háar upphæðir.

EUIPO markar sér stefnu varðandi vörur og þjónustu í sýndarveruleika

Nýrri tækni fylgja þó ekki aðeins tækifæri heldur einnig áskoranir og sem endranær skjóta ýmis lagaleg álitaefni upp kollinum þegar menn fara ótroðnar slóðir. Vernd hugverkaréttinda í metaverse vekur meðal annars áleitnar spurningar, spurningar sem illmögulegt er að finna svar við enn sem komið er. Sé horft á málið frá sjónarhóli vöru-

Pistlar

Sigrún Björk Sigurðardóttir

merkjaréttar sérstaklega er ekki nema von að fólk velti fyrir sér hvernig best sé að vernda vörumerki í metaverse. Hugverkastofa Evrópusambandsins (EUIPO) og Alþjóðahugverkastofnunin (WIPO) hafa nýlega fjallað um og staðið fyrir fróðlegum vefnámskeiðum um metaverse og áskoranir í tengslum við skráningu vörumerkja fyrir sýndarvörur og -þjónustu. Í júní 2022 tók EUIPO meðal annars af skarið og tilkynnti um fyrirhugaða framkvæmd varðandi flokkun og skýrleika tilgreiningar í tengslum við sýndarvörur og NFT til að bregðast við auknum fjölda umsókna sem tiltaka slíkar vörur. Viðmiðunarreglur stofnunarinnar, *EUIPO Guidelines* fyrir árið 2023, innihalda jafnframt sérstakan kafla þar sem fjallað er um framangreind atriði.

Fleiri spurningar en svör

Auk óvissu um flokkun sýndarvara og -þjónustu hafa sérfræðingar velt upp ýmsum öðrum álitaefnum í þessu sambandi, t.d. hvort mat á sérkenni vörumerkja í sýndarveruleika eigi að vera það sama og þegar um er að ræða merki sem auðkennir vörur og þjónustu í raunheimum og hvort það eigi að hafa áhrif á ruglingshættumat þegar um er að ræða merki fyrir vörur og þjónustu í sýndarveruleika annars vegar og merki fyrir vörur og þjónustu í raunheimum hins vegar. Þá má velta fyrir sér hvernig notkun vörumerkja í metaverse horfir við sjónarmiðum um stofnun vörumerkjaréttar, betri rétt, áunnið sérkenni, upplifun hins almenna neytanda o.s.frv.

Ekki verður gerð tilraun til að svara þessum spurningum hér og ómögulegt er að spá fyrir um þau fjölbreyttu álitamál sem munu koma upp þegar fram líða stundir. Ljóst er að minnsta kosti að skráningar-yfirvalda um allan heim bíður ærið verkefni, það er að taka afstöðu til og móta framkvæmd hvað þetta varðar. Fjöldi stórfyrirtækja hefur þegar byrjað að sækja um skráningu vörumerkja í mismunandi löndum fyrir sýndarvörur og -þjónustu í því skyni að tryggja réttindi sín í metaverse, ekki að ástæðulausu, því dæmi eru um að óprúttir aðilar hafi séð sér leik á borði og reynt að eigna sér vörumerki í metaverse með því að sækja um þekkt merki í eigu annarra fyrir sýndarvörur og -þjónustu í vondri trú. Tískufyrirtæki eins og Prada og Gucci hafa nýlega orðið fyrir barðinu á slíkum svikahröppum, en það er ekki einungis afar kostnaðarsamt heldur líka tímafrekt fyrir rétthafa að berjast gegn brotum á hugverkarréttindum og þar geta smærri aðilar einkum staðið höllum fæti. Því hlýtur að vera til mikils að vinna fyrir fyrirtæki að velta fyrir sér stöðu sinni í stafrænum veruleika framtíðar fyrr en seinna og huga að því að skrásetja vörumerki sín í sýndarveruleika ef ætlunin er að selja þar sýndarvörur eða veita sýndarþjónustu svo þau geti staðið vörð um meginverðmæti sín, hugverkin.



Vefnámskeið EUIPO

Trade marks and designs in the metaverse: legal aspects/ EUIPO practice

The Metaverse – is it relevant for your (IP) strategy?

Trademark Enforcement Issues in the Metaverse

Pistlar



Margrét Hjálmsdóttir

Tímamót í sögu einkaleyfa í Evrópu

Unitary Patent – eitt evrópskt einkaleyfi

Árið 2023 markar tímamót í sögu einkaleyfa í Evrópu en þá eru 50 ár liðin frá undirritun Evrópska einkaleyfasamningsins (e. EPC) sem er grunnur þess kerfis sem við þekkjum í dag fyrir veitingu evrópskra einkaleyfa (e. European Patent). Það kerfi var ákveðin þrautalending þar sem stefnt hafði verið að því að koma á fót kerfi fyrir eitt evrópskt einkaleyfi sem gildi hefði í fleiri en einu ríki en það ekki tekist. Nokkrum tilraunum og samningum síðar sést nú loks til sólar þar sem frá og með 1. júní 2023 varð eitt evrópskt einkaleyfi (e. Unitary Patent) að veruleika.

Eitt einkaleyfi – 25 ríki

Evrópsk einkaleyfi eru veitt af Evrópsku einkaleyfastofunni (e. European Patent Office – EPO) og á málsmeðferðartíma njóta þau verndar í öllum aðildarríkjum EPO, Íslandi þar á meðal frá árinu 2006. Veiting evrópskra einkaleyfa fer fram hjá EPO í einu lagi fyrir öll aðildarríkin 39 en til þess að einkaleyfi öðlist endanlega gildi þarf að staðfesta einkaleyfið (e. validation) í hverju ríki fyrir sig innan tiltekins frests, greiða gjald og leggja fram a.m.k. kröfur einkaleyfisins á viðkomandi tungumáli. Þetta þykir

vera mikið umstang og kostnaðarsamt og því standa vonir til þess að umsýslan nú verði bæði einfaldari og ódýrari.

Af flóknum ástæðum sem ekki verða raktar hér er hið nýja kerfi eingöngu byggt upp af ríkjum Evrópusambandsins (ESB) en ekki öllum aðildarríkjum EPO þótt allir geti nýtt sér kerfið. Þá taka heldur ekki öll aðildarríki ESB þátt í samstarfinu á grundvelli undantekningar í samningum ESB sem kallast „Enhanced cooperation“. Ísland stendur því utan við þetta ásamt öðrum EES-/EFTA-ríkjum og fleiri aðildarríkjum EPO. Til grundvallar kerfinu liggja tvær evrópskar reglugerðir, annars vegar reglugerð um málsmeðferð nr. 1257/2012 og hins vegar reglugerð um þýðingar nr. 1260/2012. Þá er samningur um sameiginlegan einkaleyfadómstól (e. Unified Patent Court Agreement - UPCA) hluti af „pakkanum“. Gerðirnar tvær tóku gildi árið 2013 með þeim fyrirvara að dómstólasamningurinn, sem einnig er aðeins fyrir ríki ESB, hefði verið fullgiltur af að lágmarki 13 ríkjum, þar á meðal Frakklandi, Bretlandi og Þýskalandi. Alls hafa 17 ríki af 25 fullgilt samninginn þegar þetta er skrifað en þegar Þýskaland lauk fullgildingu

í byrjun febrúar 2023 gat kerfið tekið gildi. Í kjölfar BREXIT er Bretland ekki lengur aðili að samkomulaginu.

Ferli við málsmeðferð og síðar veitingu evrópskra einkaleyfa mun haldast að mestu óbreytt. Eftir veitingu verður hins vegar mögulegt að fá eitt evrópskt einkaleyfi staðfest, í einu lagi, í þeim ríkjum ESB sem taka þátt í samstarfinu, þ.e. í allt að 25 ríkjum. Áfram verður hægt að velja stök ríki eins og í dag, þ. á m. Ísland, eða óska eftir staðfestingu einkaleyfisins einnig í þeim EPO-ríkjum sem ekki eru hluti af þessu kerfi. EPO mun fyrir málsmeðferð eins evrópsks einkaleyfis taka yfir hlutverk hugverkastofa í þeim ríkjum sem einkaleyfið nær til og halda utan um einkaleyfaskrá vegna þess og árgjöld.

Undirbúningur – „sunrise period“

Hinn 1. janúar 2023 hófst undirbúningsferli hjá EPO að innleiðingu kerfisins og frá þeim tíma hefur verið hægt að sækja um eitt evrópskt einkaleyfi á grundvelli þeirra umsókna sem þegar eru í ferli hjá EPO eða óska eftir því að veitingu einkaleyfis verði frestað fram yfir gildistöku

Pistlar

Margrét Hjálmarsdóttir

á nýju kerfi. Þegar aðlögunartíma lauk 1. júní varð frestur til þess að óska eftir gildistöku fyrir eitt evrópskt einkaleyfi einn mánuður frá tilkynningu um veitingu. Frestur til að óska eftir gildi einkaleyfisins í einstökum ríkjum mun haldast óbreyttur en hann er almennt þrjú mánuðir frá veitingu (fjórir á Íslandi).

Einn dómstóll – ein málsmeðferð

Hlutverk nýja dómstólsins er að fjalla um ágreiningsmál um gildi einkaleyfa og brota á þeim, bæði þeirra sem gefin eru út sem eitt evrópskt einkaleyfi og þeirra sem gildi hafa í einstökum ríkjum. Ekki þarf því lengur að reka mál vegna evrópskra einkaleyfa í mörgum ríkjum samtímis með hugsanlega ólíkum niðurstöðum og þá nær lögsaga dómstólsins einnig til viðbótarvottorða (e. Supplementary Protection Certificate – SPC) sem byggja á evrópskum einkaleyfum. Starfsstöðvar dómstólsins eru dreifðar um aðildarríkin en meginaðsetur hans (e. Central Division) er í París, fyrsta dómstig (e. Local division) er m.a. í Stokkhólmi, Kaupmannahöfn og Helsinki og áfrýjunardómstóll (e. Court of Appeal) í Lúxemborg. Þá er á tveimur stöðum, í Lissabon og Ljúbljana, hægt að fara með mál í samningaferli hjá Patent Mediation and Arbitration Centre.

Aðlögun – „opt-out“

Dómstóllinn tók einnig til starfa 1. júní 2023 en frá og með 1. mars var hægt að undanskilja evrópsk einkaleyfi sem sótt hafði verið um eða sem höfðu verið veitt (umsóknir, veitt einkaleyfi og viðbótarvottorð sem byggja á þeim) frá lögsögu dómstólsins (e. opt-out). Óska verður eftir því sérstaklega og áður en til málshöfðunar gegn einkaleyfinu kemur. Ekki er hægt að komast hjá lögsögu dómstólsins eftir að mál hefur verið höfðað. Ef opt-out leiðin er valin gildir hún á líftíma einkaleyfisins/vottorðsins en mögulegt er þó að hætta við, þó með þeim afleiðingum að opt-out verður ekki mögulegt aftur.

Það hefur verið afar spennandi að fylgjast með nýju kerfi við veitingu einkaleyfa í Evrópu verða að veruleika. Áhugavert verður einnig að sjá hvaða áhrif það mun hafa á vernd einkaleyfa í Evrópu í framtíðinni og þá sérstaklega hvað Ísland varðar. Mun staðfestum einkaleyfum fjölga hér á landi eða verður okkur einfaldlega sleppt?

Nánari upplýsingar um eitt evrópskt einkaleyfi má nálgast á þeim vefsíðum sem aðgengilegar eru í pistlinum eða hjá Hugverkastofunni.



Tölfræði

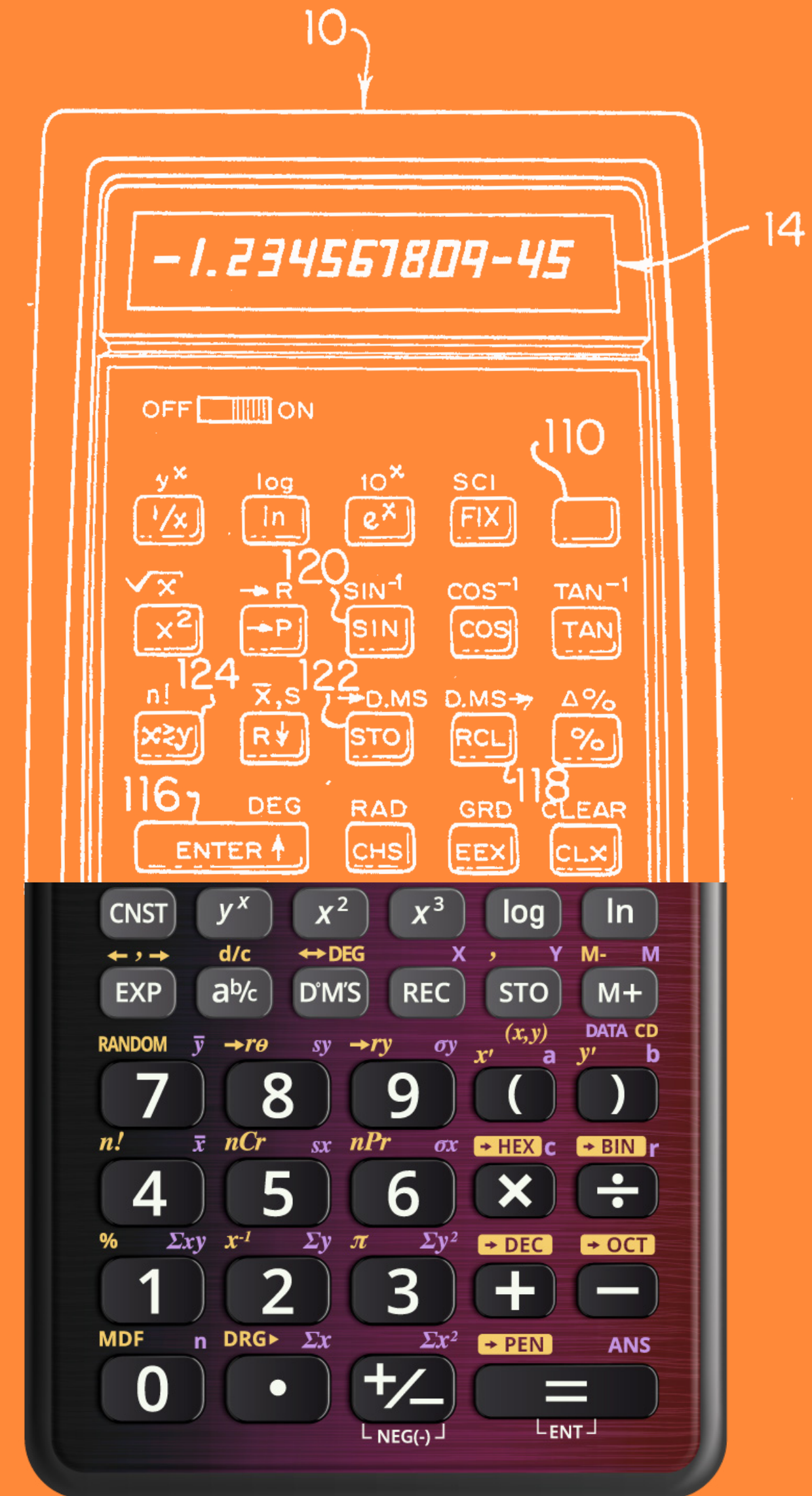

Tölfræði 2022

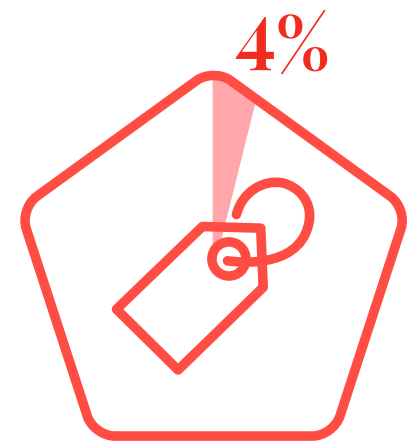

Umsóknum um skráningu vörumerkja

fjölgaði um tæp 4% frá árinu áður og hafa aldrei verið fleiri.

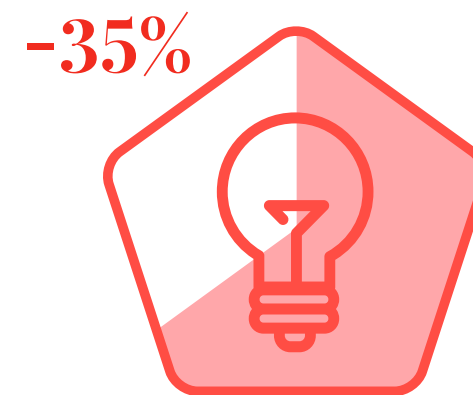

Einkaleyfisumsóknum og veittum einkaleyfum

fækkaði verulega á árinu og er það í samræmi við þróunina annars staðar í Evrópu. Umsóknum um staðfestingar á evrópskum einkaleyfum (EP) fækkaði um 35% á árinu.

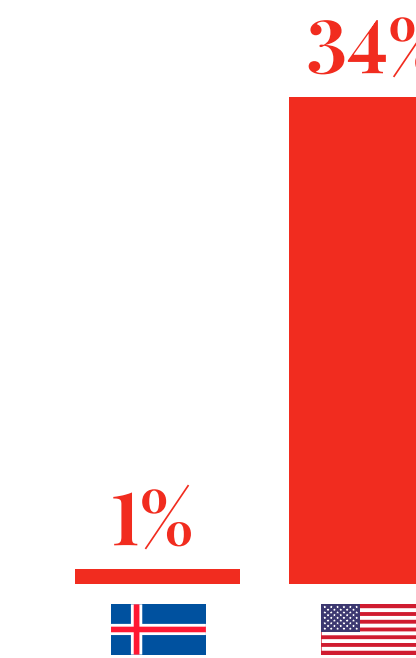

Langflest íslensk einkaleyfi eru í eigu bandarískra aðila,

eða 34%. Rétt tæpt 1% er í eigu íslenskra aðila.

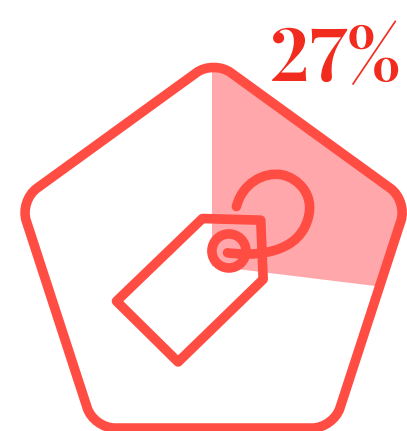

Birtum merkjum fjölgaði

hins vegar um 27%. Þessi munur skýrist af því að vel gekk að afgreiða umsóknir og biðtími frá umsókn til skráningar stýttist verulega.

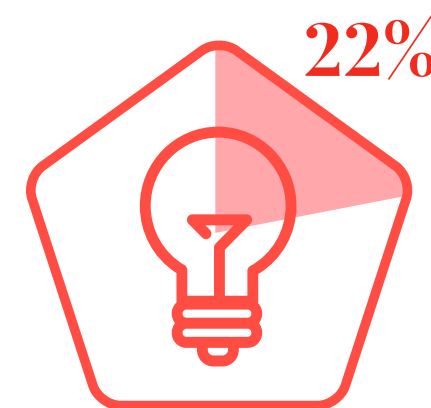

Landsbundnum einkaleyfisumsóknum

fjölgaði hins vegar um 22%.

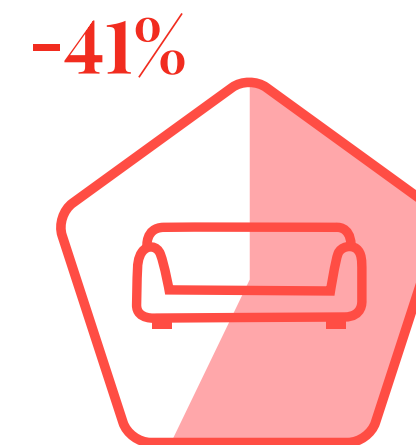

Umsóknum um skráningu hönnunar

fækkaði verulega á milli ára, eða um 41%, en þess ber að geta að árið 2021 var metár hvað það varðar.

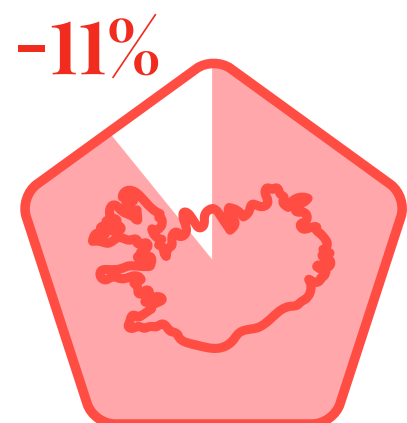

Landsbundnum vörumerkjaumsóknum

frá íslenskum aðilum fækkaði um 11% frá árinu 2021.

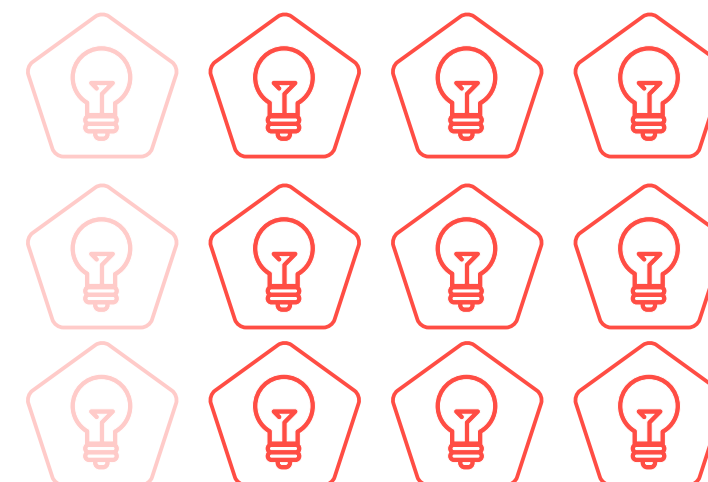

Alþjóðlegum PCT-umsóknum

íslenskra aðila fækkaði úr 12 í 9.

Skráð hugverk

Réttindi í gildi í lok árs 2022.

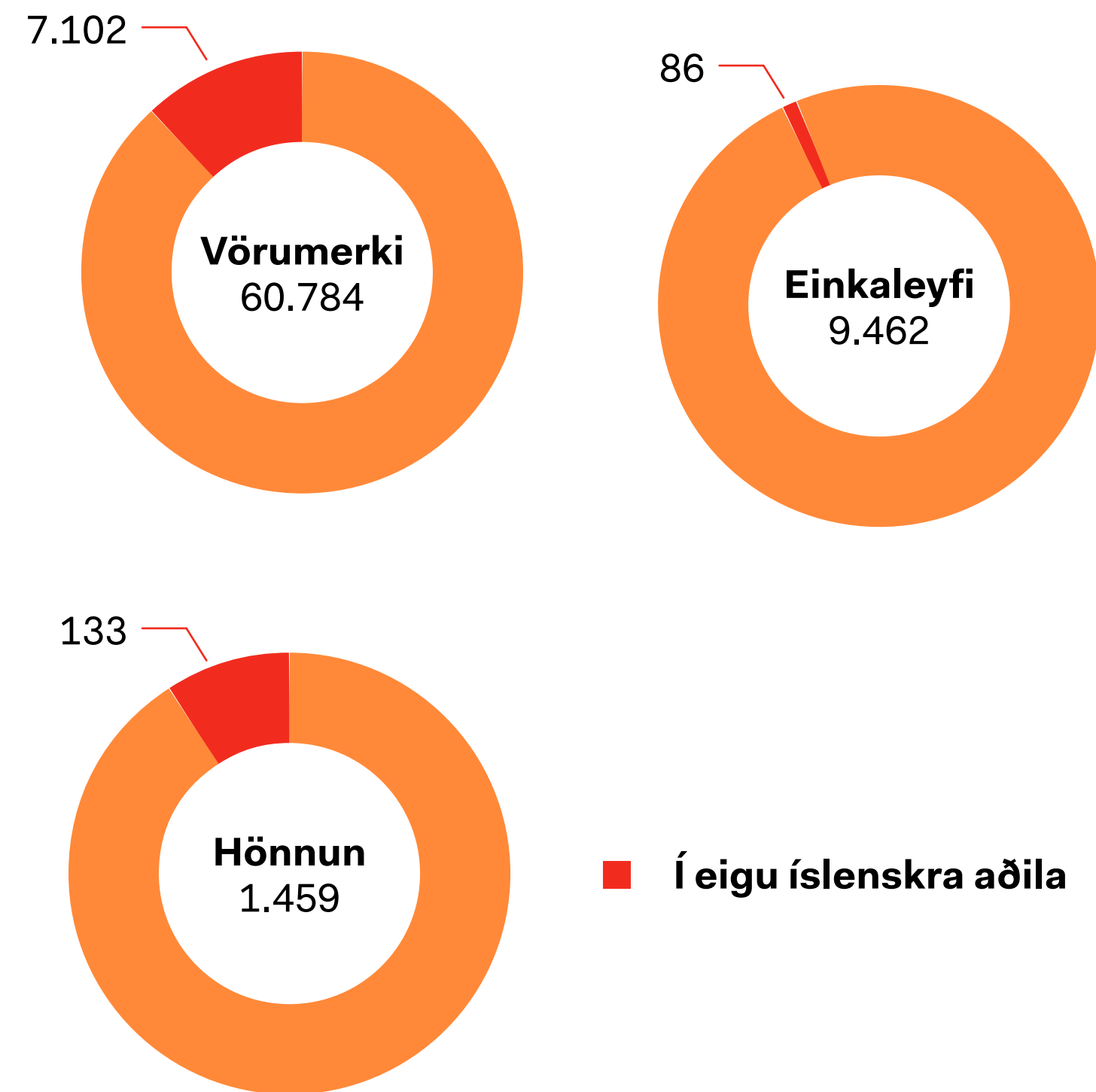

Umsóknir

Breyting frá 2021



Veitt réttindi

Breyting frá 2021

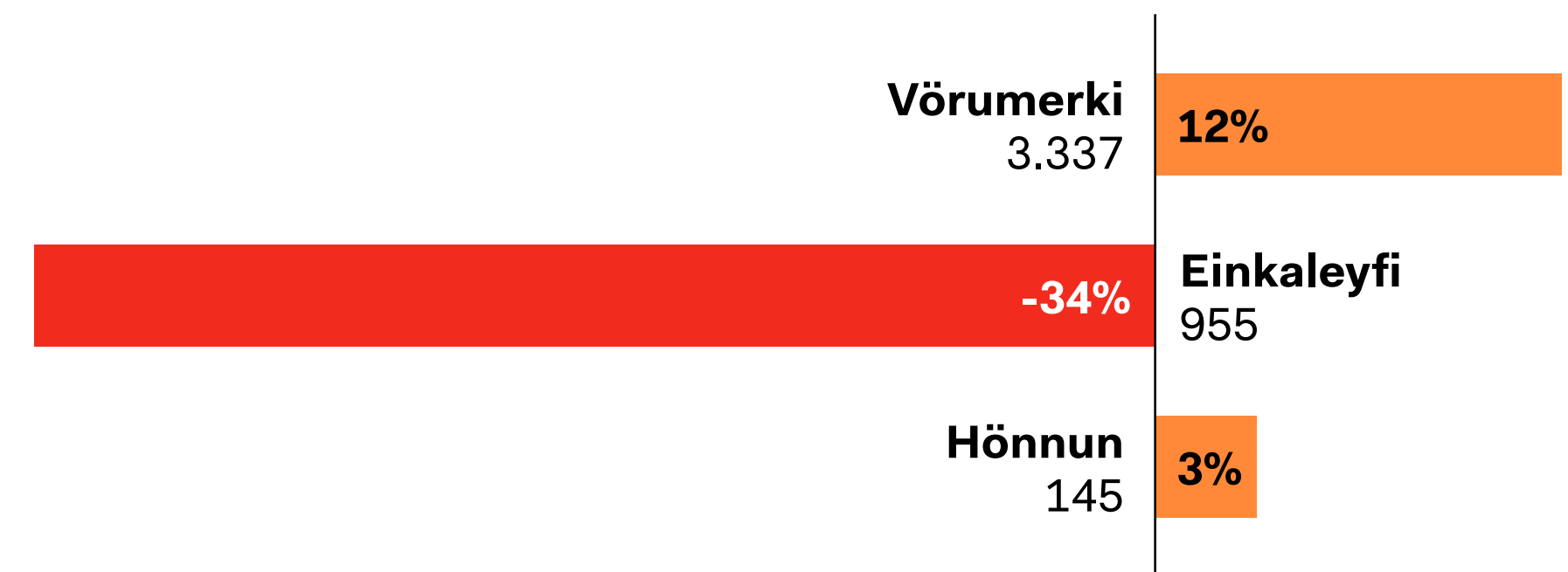

Skráð vörumerki

Í lok árs

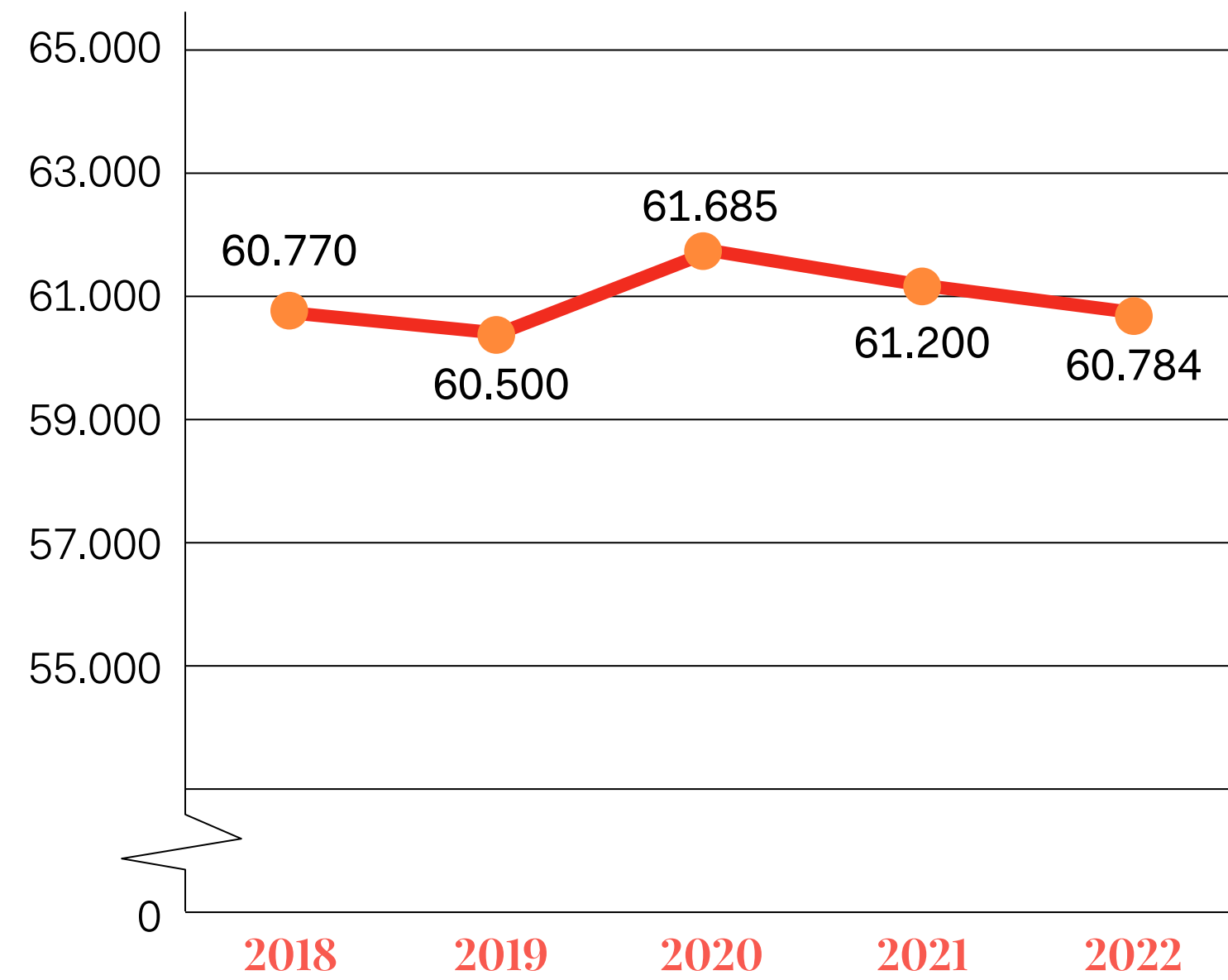

Vörumerki

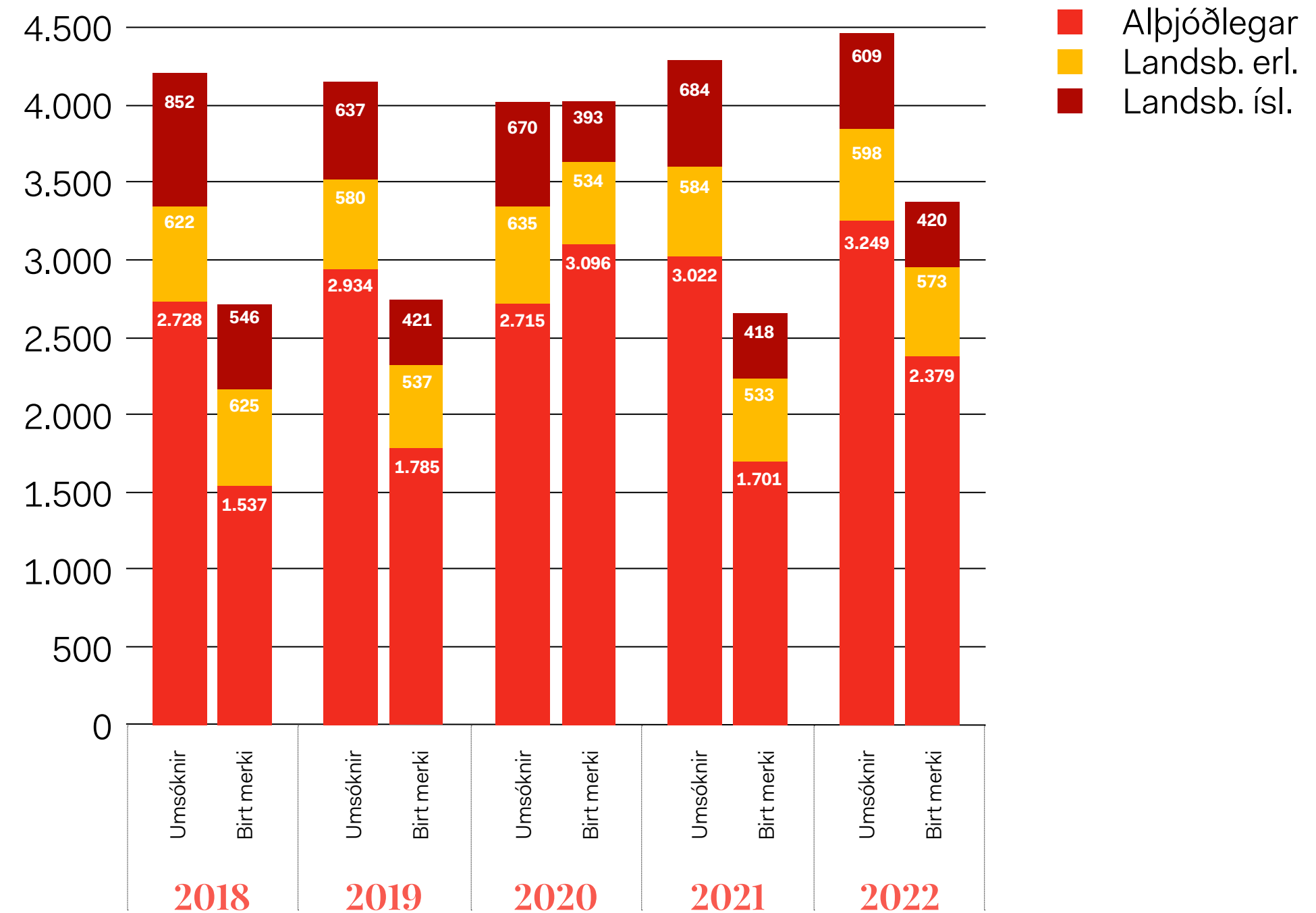

Skráð einkaleyfi

í lok árs

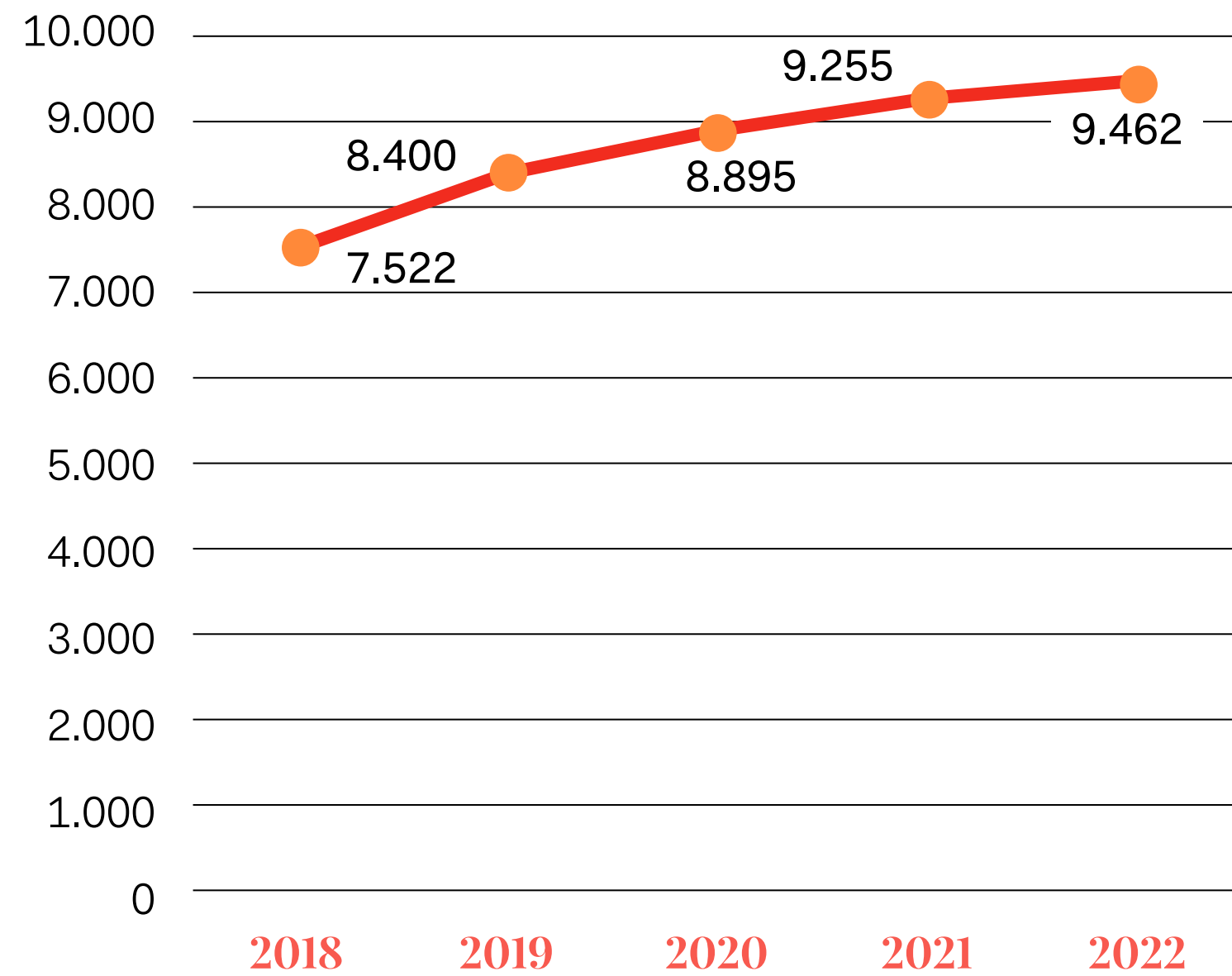

Einkaleyfi í gildi

eftir landi eiganda

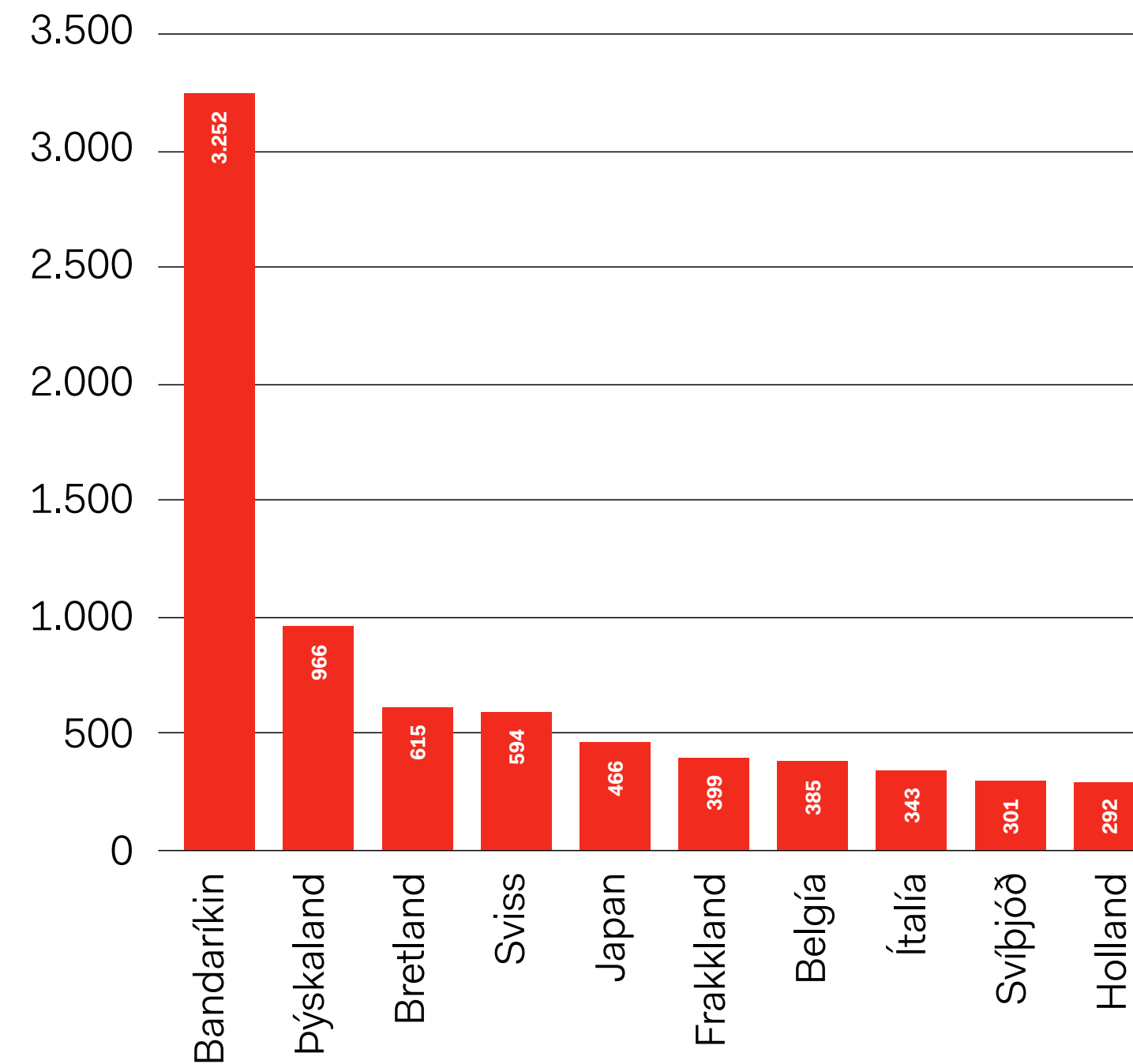

Einkaleyfi

EP-staðfestingar

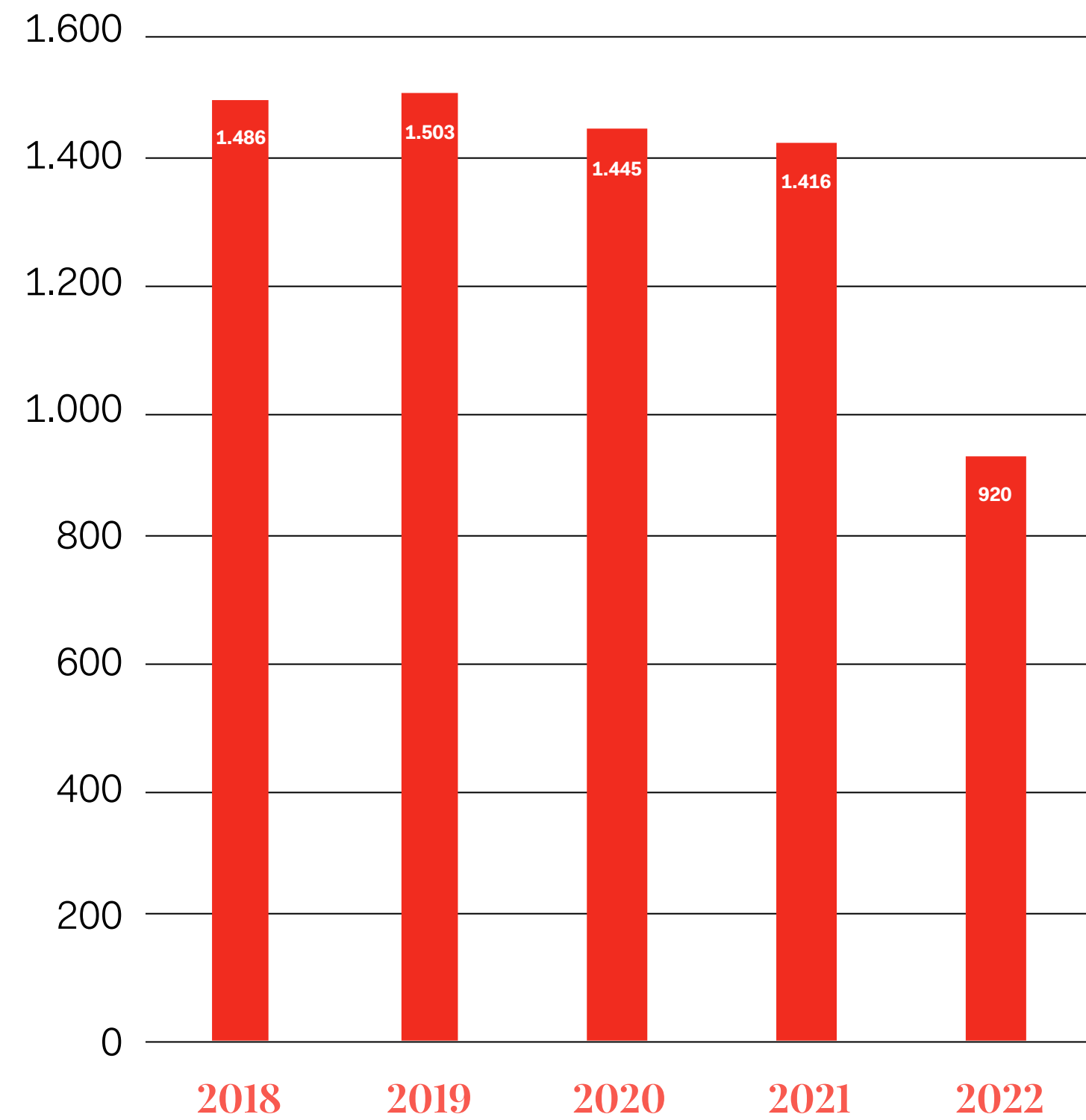

Einkaleyfi

Landsbundin réttindi

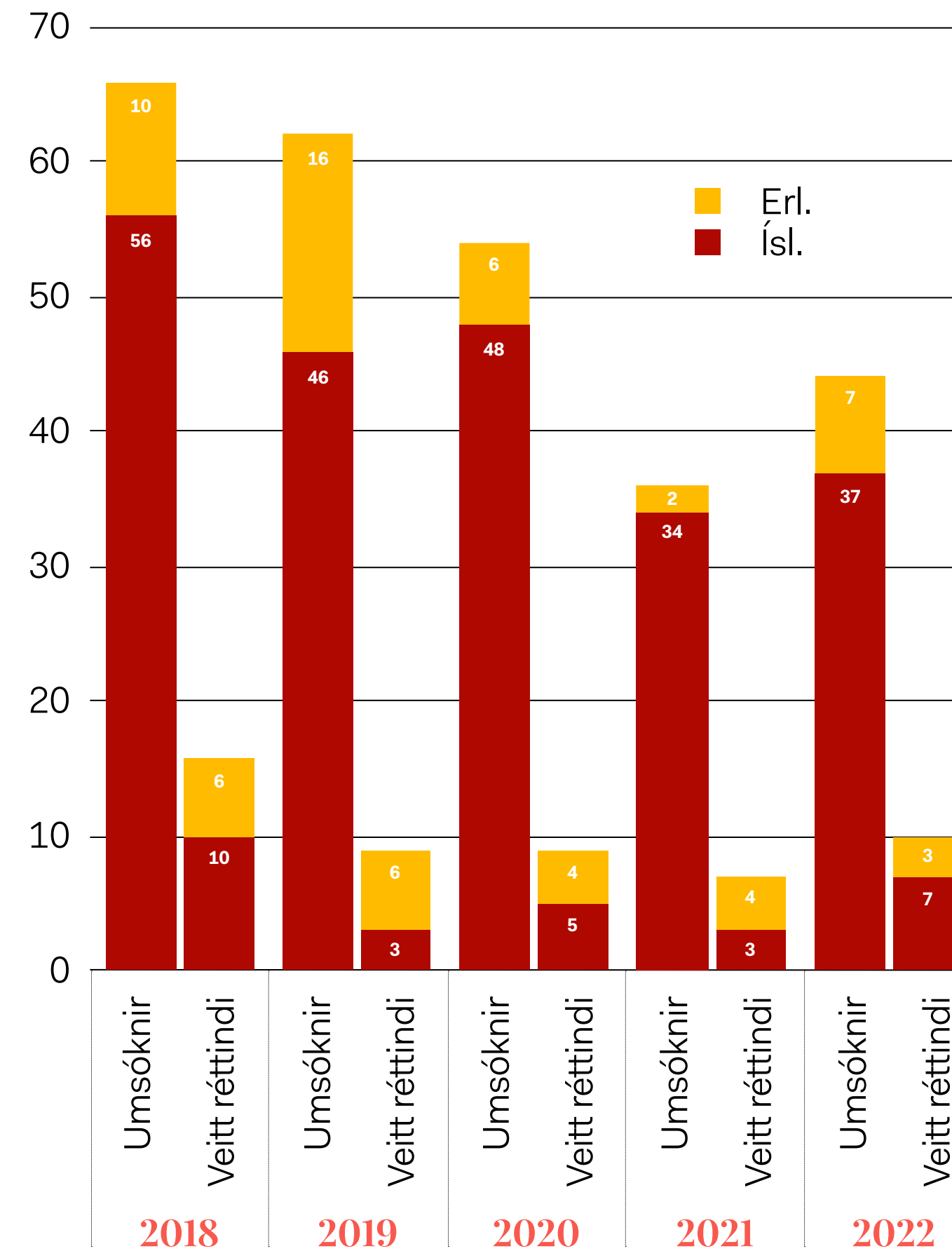

Einkaleyfi

SPC-viðbótarvernd

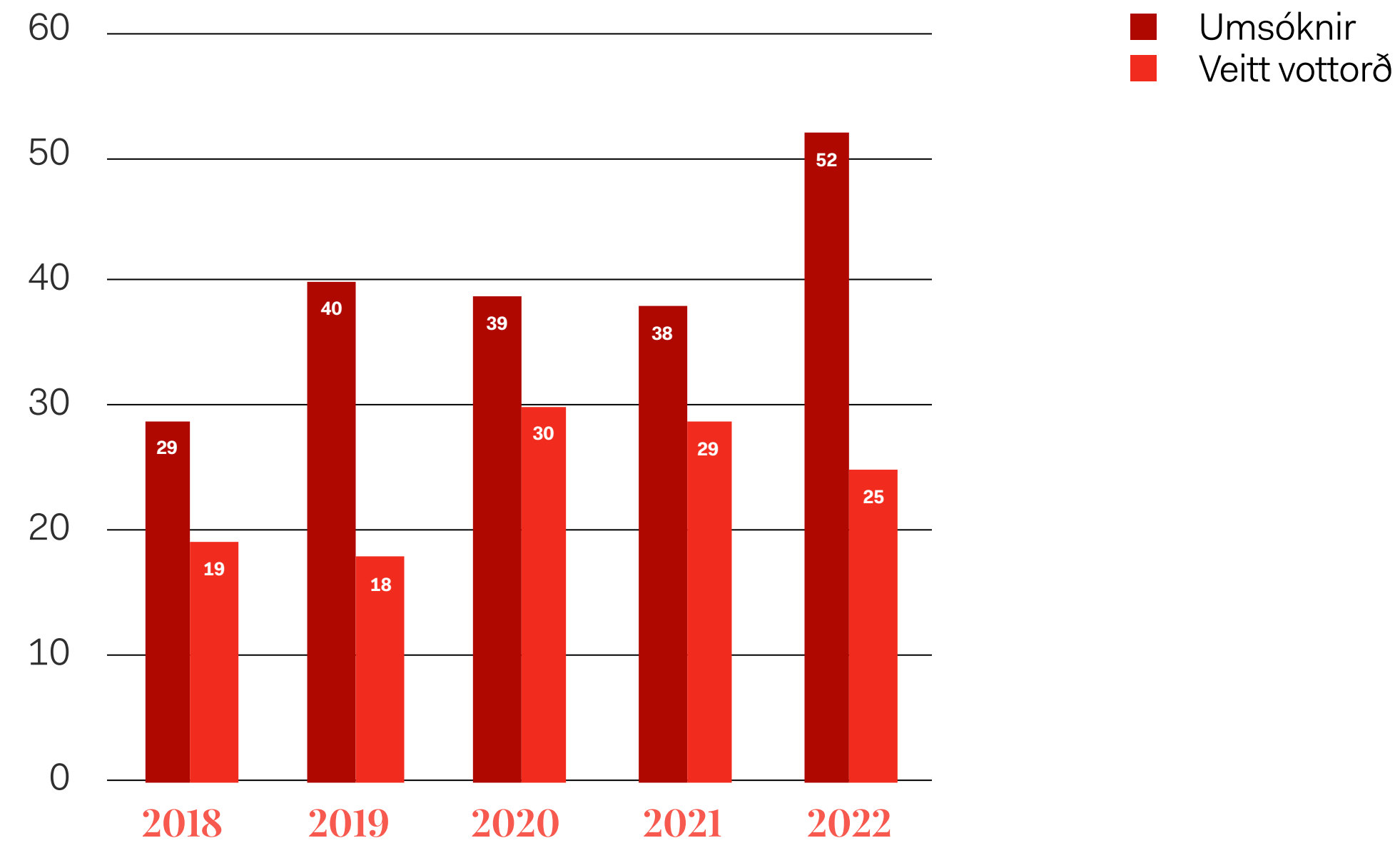

Einkaleyfi

Alþjóðlegar PCT-umsóknir

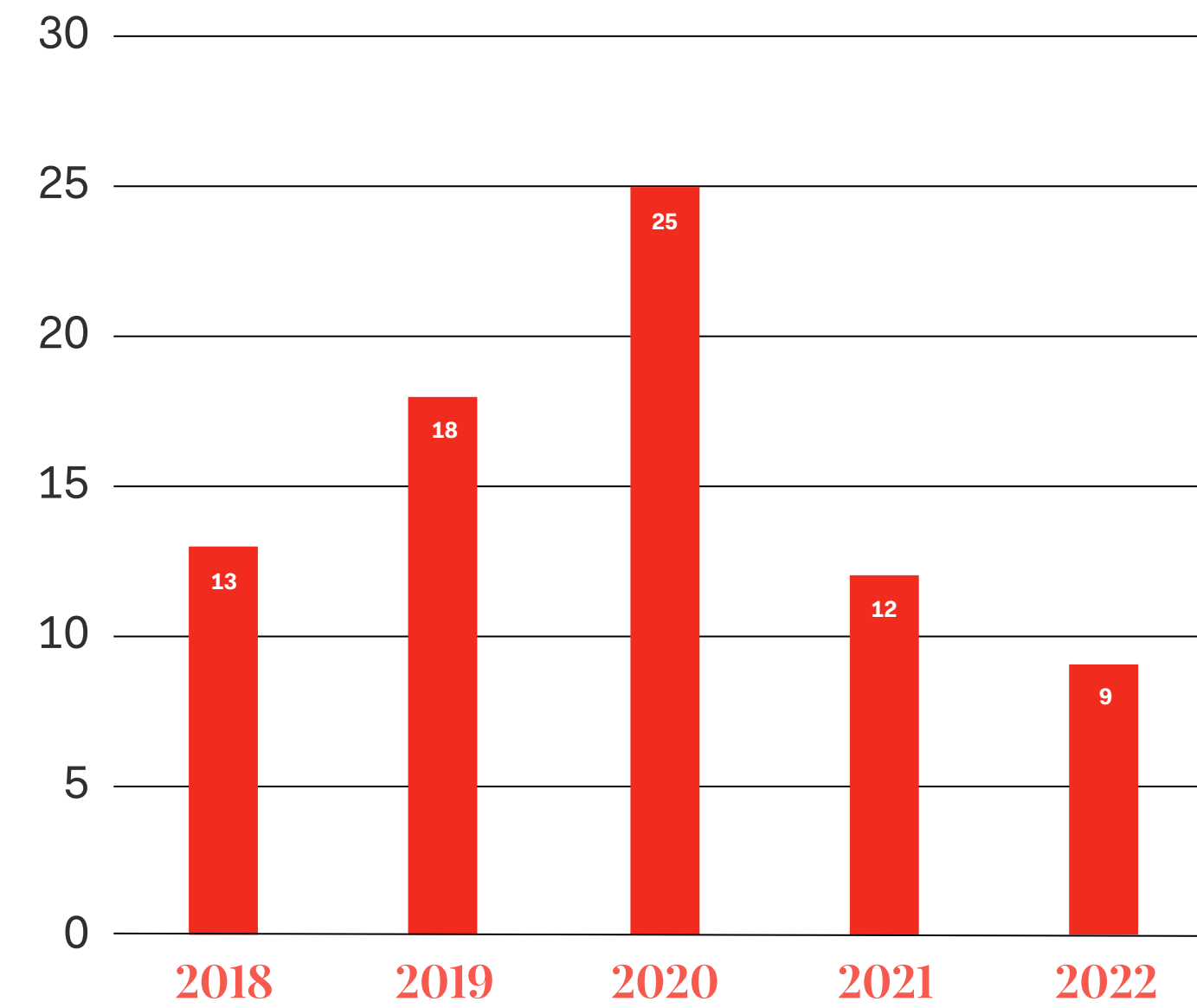

Hönnunarskráningar

Í lok árs

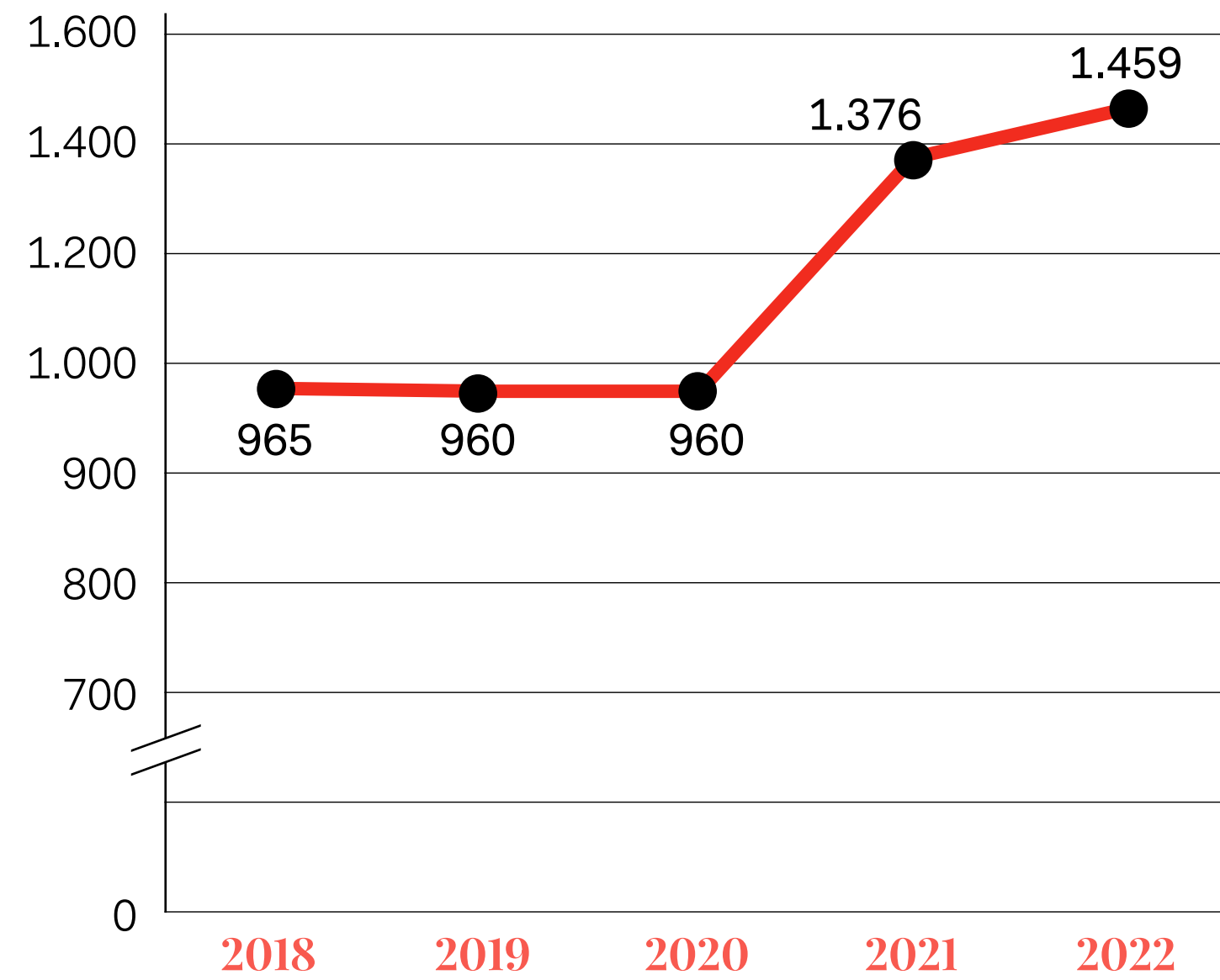

Hönnun

Umsóknir

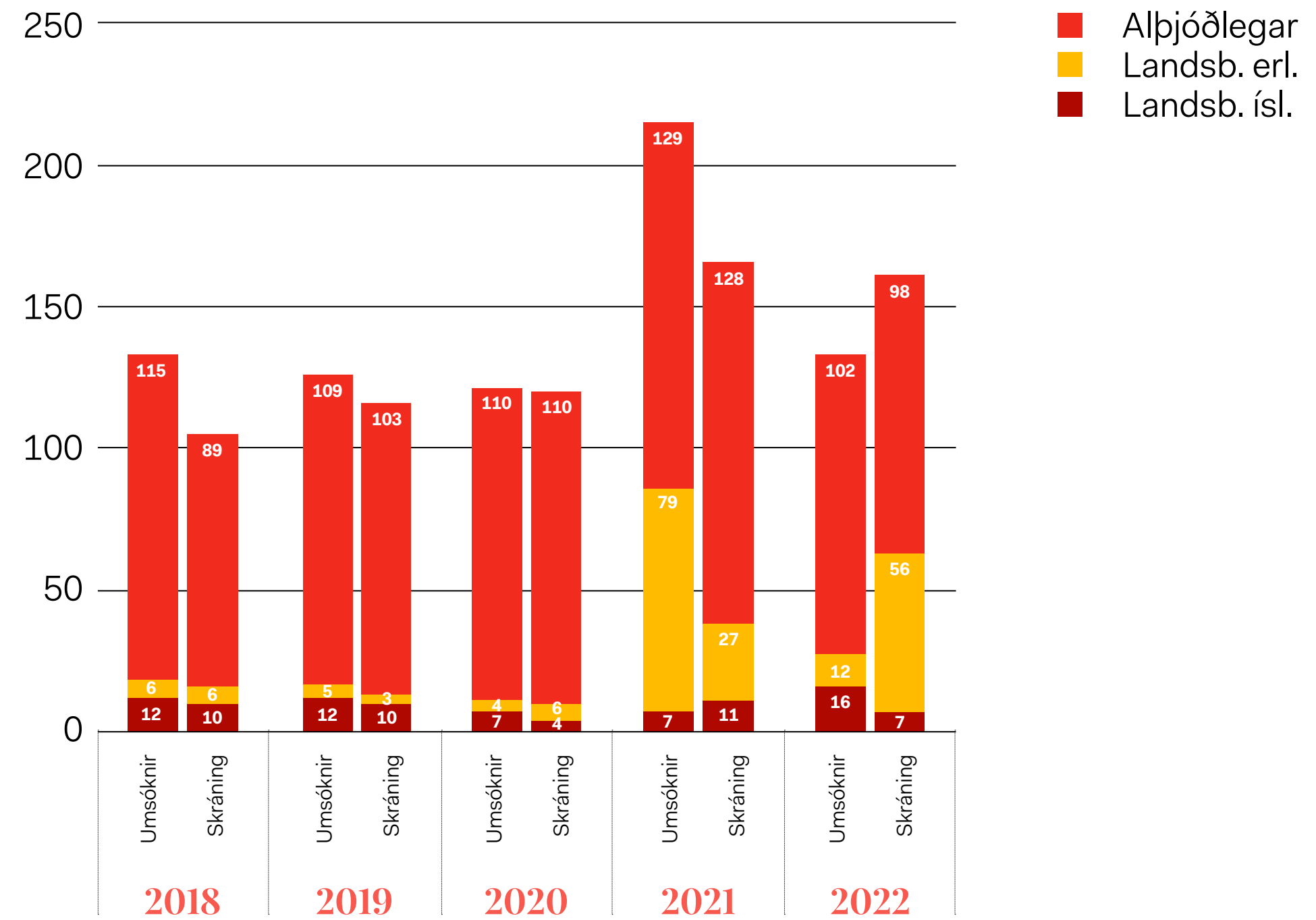

Mannauður og rekstur

Hugverkastofan er ríkisaðili í A-hluta ríkissjóðs, starfsemi stofnunarinnar fellur undir málefnasvið 7 og málaflokk 20 samkvæmt flokkun í fjárlögum. Fjárheimild stofnunarinnar er ákvörðuð í fjárlögum hvers árs án þess að til komi framlag úr ríkissjóði.



Tekjur stofnunarinnar samanstanda fyrst og fremst af innheimtum þjónustugjöldum frá innlendum og erlendum aðilum sem kosið hafa að vernda hugverk sín hér á landi. Ársvelta Hugverkastofunnar 2022 var 541,7 milljónir kr. og hækkaði um 2,6% á milli ára. Rekstrarkostnaður var 537,4 milljónir kr. og jókst um 1,8% á milli ára. Afkoma ársins var því jákvæð sem nam 4,3 milljónum kr. Stærsti útgjaldaliðurinn var launakostnaður eða um 79% af heildarkostnaði.

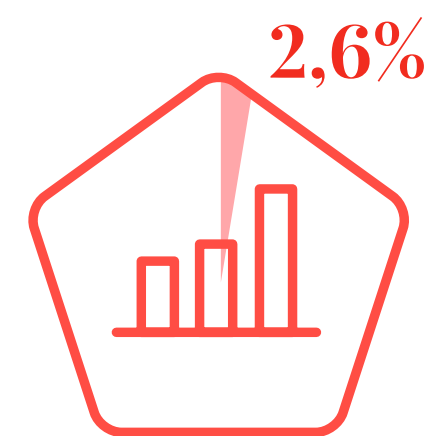

Ársvelta Hugverkastofunnar

2022 var 541,7 milljónir kr. og hækkaði um 2,6% á milli ára.

Afkoma ársins var jákvæð um 4,3 milljónir kr.

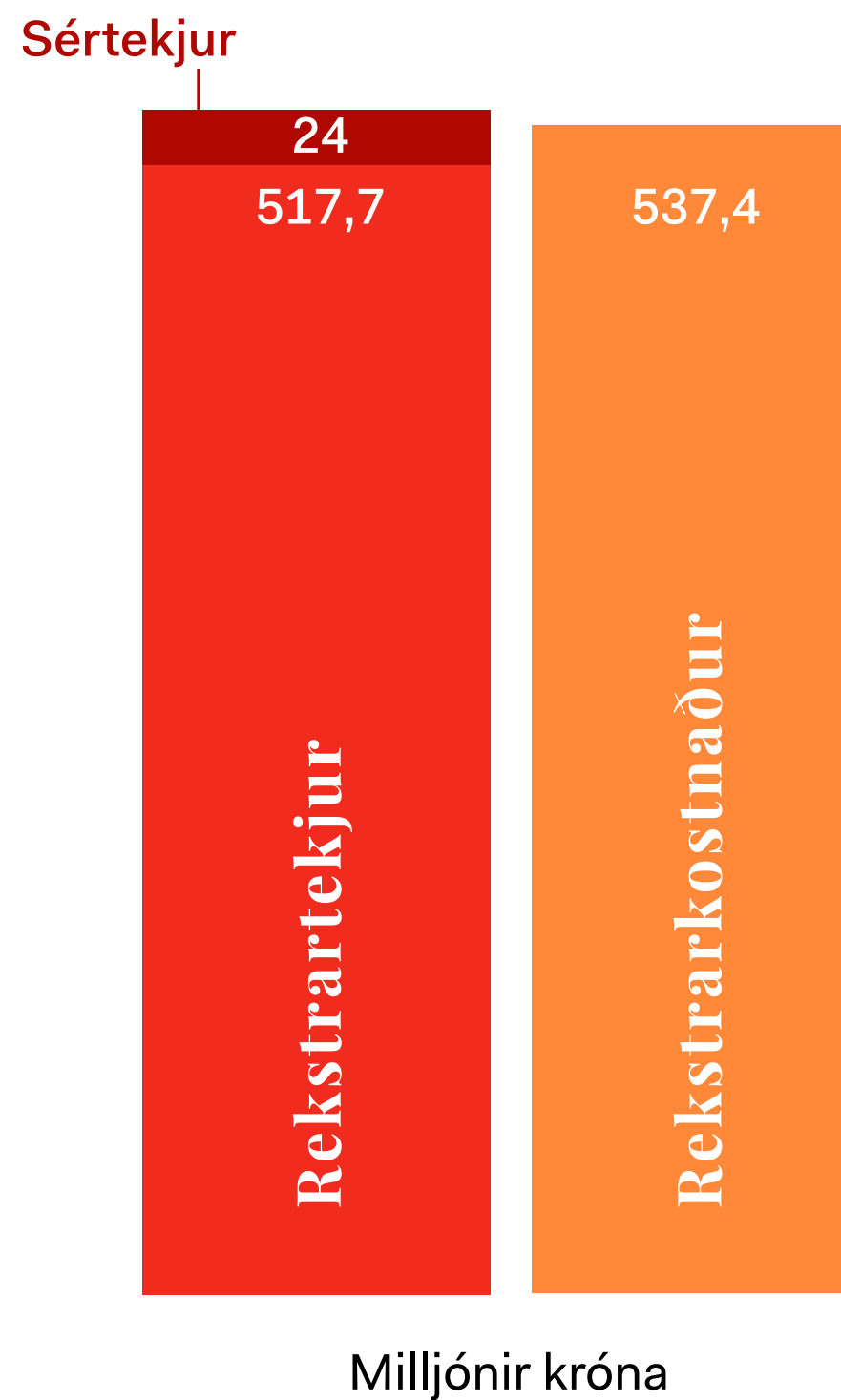

33 manns störfuðu hjá Hugverkastofunni í árslok 2022 og stöðugildi voru einnig 33. 66,7% starfsfólks voru konur og 33,3% karlar. Meðalstarfsaldur var 11,7 ár og meðalaldur 41 ár. Einn nýr starfsmaður var ráðinn til starfa á árinu og fjórir létu af störfum.



33 starfsmenn



66,7% konur



33,3% karlar

Rekstrartekjur

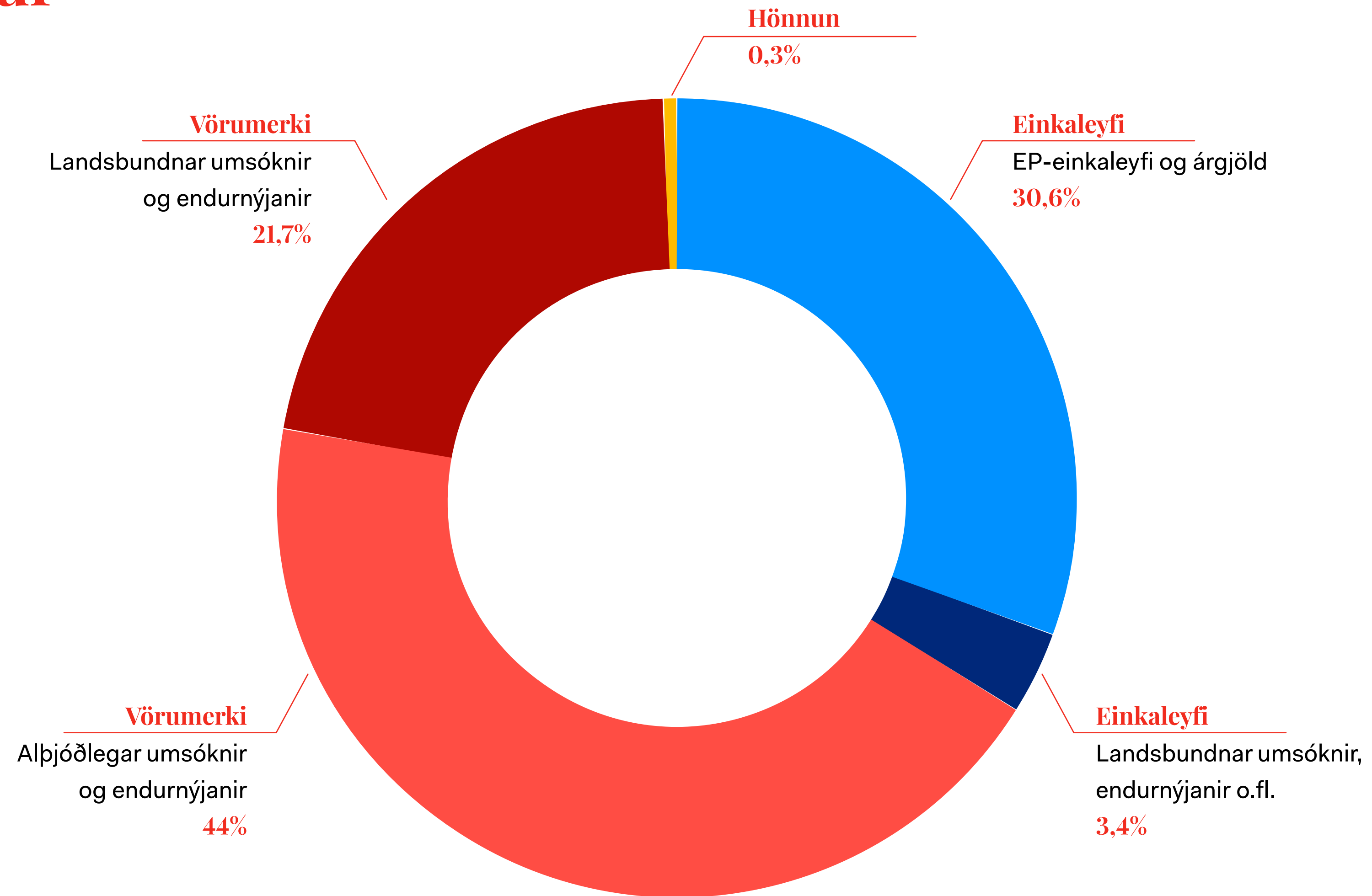



hugverk.is



Hug
verka
stofan